

FEI
Fédération Equestre
Internationale

Rules for Eventing

**A Nemzetközi Lovas Szövetség Nemzetközi Lovastusa
versenyeire vonatkozó Szabályzata 22. kiadás**

Érvényes: 2006. január 1-től.

I. FEJEZET – ÁLTALÁNOS	5
500. cikkely – bevezetés	5
501. cikkely – meghatározások	5
502. cikkely – Eredmény meghatározása	6
503. cikkely – A versenyek kategóriái és szintjei	8
504. cikkely – Egyéni és csapatversenyek	8
505. cikkely – Lovasok és lovak részvétele a versenyeken	9
506. cikkely – Lovak és lovasok minősülése	11
507. cikkely – Meghívások	14
508. cikkely – Költségek	15
509. cikkely – Kiírás és eredmények	15
510. cikkely – Nevezés	16
511. cikkely – Lovak és lovasok regisztrációja	17
512. cikkely – Sorsolás	18
513. cikkely – Indulási sorrend	19
514. cikkely – Időtáblázat	19
II. FEJEZET – ÁLTALÁNOS SZABÁLYOK	20
515. cikkely – Gyakorlás és bemelegítés	20
516. cikkely – Belépés a pályákra és a négyszögbe	21
517. cikkely – Megszakítások és változtatások a verseny során	22
518. cikkely – Lovak vizsgálata és szemléje (CH,CCIO,CCI)	22
519. Cikkely – Lovak és Lovasok egészsége és jóléte	25
520. Cikkely – Lovak bántalmazása és veszélyes lovaglás	25
521. Cikkely – Ruházat	26
522. Cikkely – Felszerelés	28
III. FEJEZET –DÍJLOVAGLÓ VIZSGA	29
523. Cikkely – A DÍJLOVAGLÁS SZABÁLYAI	29
524. Cikkely – DÍJLOVAGLÓ PROGRAMOK	29
525. Cikkely – A bírók pozíciója	29

526. Cikkely – Pontozás	29
IV.FEJEZET – TEREP VIZSGA (CROSS COUNTRY TEST)	30
527. cikkely – A részfeladat célja	30
528. Cikkely – CIC VERSENYEK.....	32
529. cikkely – A terep vizsga szabályai	32
530. Cikkely – Tereppálya	36
531. cikkely – Akadályok	37
532. cikkely – Pontozás	39
533. cikkely – Hibák meghatározásai	41
V. FEJEZET – DÍJUGRATÓ VIZSGA	42
534. cikkely – Díjugrató vizsga szabályai	43
535. cikkely – Meghatározás és általános jellemzés	43
536. cikkely – A díjugartó pálya mérete.....	43
536. cikkely – Díjugrató pálya	43
538. cikkely – Pontozás	44
539. cikkely – Idő módosítások	44
VI. FEJEZET – JÁTÉKOK, BAJNOKSÁGOK ÉS KUPÁK.....	45
540. cikkely – Olimpiai játékok	45
541. cikkely – Egyéni és csapat világbajnokságok	45
542. cikkely – Egyéni Világkupák	46
543. cikkely – Kontinentális bajnokságok	46
544. cikkely – Egyéni és csapat kontinentális bajnokságok	46
545. cikkely – Egyéni kontinentális kupák	47
546. cikkely – Regionális Játékok	47
547. cikkely – regionális egyéni és csapat bajnokságok	48
VII. FEJEZET – NEMZETKÖZI VERSENYEK HIVATALOS SZEMÉLYEI	48
548. cikkely – Hivatalos személyek hatásköre.....	48
549. Cikkely - Hivatalos személyek kötelességei.....	48
550. cikkely – Hivatalos személyek kijelölése	52

551. cikkely – Bírók	55
554. cikkely – Technikai küldöttek	57
555. cikkely – Tereppálya Tervező	58
1a függelék Díjlovlás során engedélyezett zablák	60
A CSIKÓKANTÁR ENGEDÉLYEZETT ZABLÁI	65
1b FÜGGELÉK Díjlovlás során engedélyezett orrfékek	66
3. Függelék Terepakadályok és terepakadály hibák rajzai.	69
AKADÁLY RAJZOK	73
4.függelék Díjlovló programok, akadály magasságok és szélességek táblázata.....	76
5a.Függelék Idő, táv és iram táblázatok CCI versenyekre.....	77
5 b függelék Iram, idő, pályahossz és maximális erő kifejtések száma CIC versenyeken.....	78
6. függelék FEI Tiszteletbeli Kitüntetések.....	79
7. függelék Orvosi ellátás minimális kritériuma	80
8. Függelék Ifjúsági és Junior lovasokra vonatkozó külön szabályok (Young and Junior riders).....	82
9. Függelék Több szekcióval rendelkező egy és kétszillagos háromnapos valamint valamennyi egynapos (CIC) versenyek szabályozása a Bírői Testületre tekintettel:.....	89
10. MELLÉKLET – KONZULTÁCIÓ A LOVASOKKAL	90

EIKAI KÓDEX

A LÓ JÓLÉTÉÉRT

Az FEI elvárja, hogy a nemzetközi lovassportban érdekelt minden fél betartsa a FEI etikai kódexét, és elismerje, elfogadja, hogy a ló jóléte mindenképpen felett kell, hogy álljon. A lovat tilos üzleti vagy reklám céloknak alárendelni.

1. A versenyen résztvevő lovak felkészítésének és képzésének minden szakaszában a ló jóléte kell, hogy legyen az elsődleges szempont. Ide tartozik a ló tartás jó gazda gondosságával, a jó kiképzési, patkolási, felszerelési és szállítási gyakorlatok követése.
2. A lovaknak és a versenyzőknek, alkalmasnak, képzettnak, egészségesnek kell lenniük mielőtt versenyezni engednék őket. Ide tartozik az olyan gyógyszerhasználat, vagy az állatorvosi beavatkozás, vagy a segítség elmulasztás kerülése, amely veszélyezteti a ló egészségét, biztonságát, a kancák vemhességét.
3. A versenyek nem okozhatnak kárt a lónak. Ide tartozik a gondoskodás a pályákról, a talajról, az istállókról, a versenyterület biztonságáról, figyelembe kell venni az időjárási viszonyokat, és gondoskodni kell arról, hogy a ló jó állapotban kerüljön elszállításra a versenyről.

4. Mindent meg kell tenni annak érdekében, hogy a ló a verseny után is megfelelő figyelemben részesüljön, és a versenypályafutása után is humánus ellátást kapjon. Ide tartozik a megfelelő állatorvosi ellátás, a versenyzés során szerzett sérülések kezelése, a ló visszavonása a versenyzéstől és a ló elaltatása.
5. A FEI, a sportban résztvevő minden szereplőt arra ösztönöz, hogy a szakterületükön a legmagasabb szintű képzettséget éri el.

ELŐSZÓ

A jelen „Lovastusa szabályzat” 2006. január elsejétől érvényes. Ebből kifolyólag ezzel a nappal kezdődően bármely szabályzattal foglalkozó hivatalos dokumentumot hatályon kívül helyez. Amennyiben az Általános, az Állatorvosi vagy a Speciális szabályzaton a jelen szabályzatra kiható módosítást hajtanak végre, akkor az kizárólag abban az esetben alkalmazható szakágunkban, ha azt az FEI Lovastusa Szakbizottsága adoptálta és közzé tette az FEI Bulletinben.

Bár a jelen szabályzat teljes részletességgel tartalmazza az FEI irányítása alatt levő Nemzetközi Lovastusa versenyek szabályait, önmagában mégsem alkalmazható az alábbi FEI szabályzatok nélkül: „FEI Alapszabály”, „FEI Általános Szabályzat” és a „Lovastusa Memorandum”.

A versenyeken előforduló valamennyi eshetőségre a jelen szabályzat nem tud minden esetben választ adni. Bármely előre nem látott és váratlan eseményt követően a Technikai Küldött véleményének kikérését követően a Bírói testület feladata, hogy a sport érdekeinek szem előtt tartásával a jelen, illetve az Általános Szabályzatban foglalt szabályokhoz leginkább megfelelő döntést hozza.

I. FEJEZET – ÁLTALÁNOS

500. cikkely – bevezetés

1. A Sportág Általános Meghatározása

A Lovastusa a legteljesebb összetett verseny sport, amely jelentős tapasztalatot és tudást igényel a lovastól a lovas sport valamennyi ágában, illetve teljes körű ismeretet feltételez lova képességeinek ismeretéről, teljesítőképességének állapotáról, amely egy intelligens és racionális kiképzés, felkészítés eredménye.

2. Felelősség

A versenyző teljes mértékben felelős jelen szabályzat ismeretért és betartásáért. A szabályok betartásáért felelős stewardok és hivatalos személyek jelenléte nem mentesíti a versenyzőt a szabályok betartása alól.

501. cikkely – meghatározások

1. CCI - Háromnapos versenyek

A Háromnapos versenyek három, egymástól teljesen különálló részvizsgából állnak, amelyeket külön napokon bonyolítanak le, a lovasnak pedig mindhárom számot ugyanazzal a lóval kell teljesítenie. A három részfeladat a következő:

1.1 Díjlovaglás

A Díjlovagló vizsga az indulók számától függően egy vagy több egymást követő napon kerül lebonyolításra, amelyet a következő napon a terepverseny követ.

1.2 Terepverseny

A Terepverseny terep (cross) szakaszát a szervező bizottság döntése alapján megelőzhetik a következő szakaszok:

A&C szakaszok: Utak és ösvények

B szakasz: Steeplechase

Ha nincs B szakasz, nem lehet A és C szakasz sem.

A fenti négy szakaszt másnap a díjugratás követi.

1.3 Díjugratás

Díjugrató vizsga

2. CIC - Egynapos versenyek

Az Egynapos versenyek a háromnapos) versenyekkel megegyező 3 részfeladatból állnak, azzal a különbséggel, hogy a terepversenyen nincs A, B és C szakasz.. Az egynapos versenyek megtarthatók 1, 2 vagy 3 nap alatt azzal a feltétellel, hogy az első versenyszámnak a díjlovaglásnak kell lennie. A verseny befejezhető úgy a terepversennyel, mint a díjugratással.

3. ÉRVÉNYESSÉG

Jelen szabálykönyv főként a háromnapos versenyeket szabályozását tartalmazza. Külön szabályozás hiányában az egynapos versenyekre is ugyanez a szabályzat alkalmazandó.

502. cikkely – Eredmény meghatározása

1. A három versenyszám eredményeinek meghatározása

1.1 A díjlovagló vizsga során a lovasok által szerzett „jó” pontokat átváltják büntető pontokká. Az így kapott pontokat lejegyzik a végeredmény későbbi kiszámítása érdekében, majd közzé teszik.

1.2 A terepverseny szerzett akadályhiba pontokat hozzáadják a négy szakasz bármelyikén a versenyző által szerzett időhibapontokhoz. Az így kapott hibapontokat lejegyzik a végeredmény későbbi kiszámítása érdekében, majd közzé teszik.

1.3 A díjugrató vizsga során szerzett akadályhiba pontokat hozzáadják az alapidő esetleges túllépéséért kapott időhibapontokhoz. Az így kapott hibapontokat lejegyzik a végeredmény későbbi kiszámítása érdekében, majd közzé teszik.

2. Egyéni első hely meghatározása

2.1 Az egyéni győztes az a versenyző, akinek a három részfeladat során szerzett hibapontjai összeadást követően a többi induló versenyzőhöz képest a legalacsonyabbak.

2.2 Bármely nemzetközi versenyen, pontegyenlőség esetén az alábbiak alapján dől el a sorrend:

1. A terepverseny akadályszakaszán elért jobb eredmény (akadály és időhibapontok beszámításával).
2. Amennyiben továbbra is pontegyenlőség van, a terepverseny akadályszakasz teljesítésének mért ideje (az kerül előrébb, aki jobban megközelítette az alapidőt.)
3. Amennyiben továbbra is pontegyenlőség van, a díjugrató vizsgán elért jobb eredmény (akadály és időhibapontok beszámításával).
4. Amennyiben továbbra is pontegyenlőség van, a díjugrató vizsga lovaglási ideje (az kerül előrébb, aki rövidebb idő alatt teljesítette a díjugrató pályát)
5. Amennyiben továbbra is pontegyenlőség van, a díjlovaglásban elért magasabb százalék.
6. További pontegyenlőség esetén holtversenyt kell hirdetni.

3. Csapat első hely meghatározása

3.1 Az a csapat tekinthető győztesnek amelynek a három részfeladatot követően a legalacsonyabbak a hibapontjai, a csapattagok közül legeredményesebb három fő pontjainak beszámításával. Amennyiben a csapat valamely tagja vagy tagjai nem fejezik be a versenyt, úgy kizárólag a csapatverseny értékelhetősége érdekében a versenyből kiesett csapat tag vagy tagjai után személyenként 1000 pontot kap az együttes.

3.2 Kettő vagy több csapat egyenlősége esetén az a csapat végez előrébb a versenyen, amelyik csapat tagjainak egyéni helyezéseinek összege kisebb, pl.: 2., 8. és 12. helyezésekkel rendelkező csapat helyezéseinek összege 22, az 1., 7. és 15. helyezésekkel rendelkező csapat helyezéseinek összege 23, így az előző kevesebb helyezési összeggel rendelkező csapat végez előrébb pontegyenlőség esetén.

4. Diszkvalifikáció vagy kizárás

Bármely részfeladatbeli diszkvalifikáció vagy kizárás a végső értékelésből is diszkvalifikációt vagy kizárást von maga után.

503. cikkely – A versenyek kategóriái és szintjei

1. Nemzetközi versenyeket kategóriáik és szintjük feltüntetésével jellemzik. Például a CCI** verseny egy Kétsillagos szintű Nemzetközi Háromnapos versenyt jelent.
2. A kategóriák a külföldi versenyzők részvételének mértékét jelzik. A versenyek négy kategóriája a következő:
 - 2.1 Nemzeti verseny (CCN/CNC) – leginkább a rendező ország versenyzői számára nyitott. A CCN versenyen részt vehet legfeljebb hat fő akik a rendező országnak nem lakosai, nemzeti megosztottság szerint az említett külföldi részvétel maximum két országból történhet.
 - 2.2 Nemzetközi Háromnapos Versenyek (CCI/CIC) – nyitottak a rendező ország illetve korlátlan számú idegen ország versenyzői számára.
 - 2.3 Hivatalos Nemzetközi Háromnapos Versenyek (CCIO/CICO) – nyitottak korlátlan számú ország versenyzői számára, csapatverseny meghirdetése mellett.
 - 2.4 Bajnokságok (CH) – (Amennyiben a FEI Főtitkára vagy FEI Lovastusa Szakbizottságának elnöke egyéb utasítást nem ad) nyitottak korlátlan számú nemzet versenyzői számára hivatalos csapatverseny meghirdetése mellett. Ugyanakkor szűkített, kontinentális (EB) és regionális formában is rendezhető.
3. Felnőtt (Senior) versenyzők számára kiírt versenyeket a fentiekben említett betűkkel jelölik, mint például: CCI 3*. Junior lovasok számára kiírt versenyeket „Y” hozzáadásával jelölik így CCIOY2*. Az ifik számára rendezett versenyek jelölése: CCIOJ 1*.
4. A háromnapos versenyek szintjeit a csillagok számával különböztetik meg 1 – től, 4 – ig (. A négycsillagos versenyek olyan nehézségi fokú versenyei a lovastusa szakágnak, amelyek teljesítéséhez lótól és lovastól egyaránt a legmagasabb fokú képzettség és tapasztalat szükséges. Az egynapos versenyek szintjei 1 – től 3 csillagos szintig tartanak.

CCI versenyek rendezhetők bármely szinten. CCIO versenyek egy-, két- és három csillagos szinteken rendezhetők. A verseny időpontja, helyszíne és szintje egyeztetendő a FEI Főtitkárával és a FEI Lovastusa Bizottság elnökével. Adott Nemzeti Szövetség évente legfeljebb egy CCIO – t rendezhet. Játékok, Bajnokságok és kupák szintjeit lásd a VI. fejezetben. A Nemzeti Szövetségeknek ajánlott, hogy CCN versenyeik szintjeit csillagokkal jelöljék.

5. A CIC versenyek időpontjának meghatározásakor – az FEI álláspontja szerint – figyelembe kell venni CCI, CCIO és CH versenyekkel nem ütközhetnek.

504. cikkely – Egyéni és csapatversenyek

1. CCI /CIC – k

Megrendezhető egyéni, csapat vagy mindkettőt lebonyolító formátumban. Ahol mindkét elbírálásban megrendezésre kerül ott a csapatok tagjai automatikusan egyéni indulóként is számítanak.

2. CCIO – k, Játékok és Bajnokságok

Amennyiben az FEI Főtitkára és az FEI Lovastusa Szakbizottságának Elnöke másképpen nem határoz, úgy a jelen versenyek esetében egyaránt kötelező egyéni és csapat versenyt rendezni.

3. Csapatok

A csapatok tagjainak megegyező nemzetiségűeknek kell lenniük. A csapat mindig három vagy négy tagból áll. Négy csapattag esetén a legjobb három versenyző eredményét számítják a végső értékelésben. CCI – k esetén induló nemzetek számát a Szervező Bizottság határozza meg. CCIO – k, Játékok és Bajnokságok esetében minden nemzet egy csapatot indíthat, kivétel, ha a szabályzat lehetővé teszi további regionális csapatok elindulását.

4. CIC-k

Egyéb az FEI-vel kötött egyesség hiányában csak egyéni értékelésű számok rendezhetők CIC versenyeken.

505. cikkely – Lovasok és lovak részvétele a versenyeken

1. Lovasok kora

1.1 Ifik (Junior Riders)

Adott lovas ifiként attól az évtől kezdődően versenyezhet, amelyben 14. életévét betölti, egészen azon év végéig, amelyben betölti 18. életévét. Lásd 8. sz. függelék – Juniorokra és Ifjúsági lovasokra vonatkozó speciális szabályok.

1.2 Junior lovasok (Young Riders)

Adott lovas junior lovasként attól az évtől kezdődően versenyezhet amelyben 16. életévét betölti, egészen azon év végéig amelyben betölti 21. életévét. Lásd 8. sz. függelék – Juniorokra és Ifjúsági lovasokra vonatkozó speciális szabályok.

1.3 Felnőttek (Senior)

Adott lovas attól az évtől kezdődően indulhat felnőttként amelyben 18. életévét betölti. Nemzeti Szövetsége külön engedélyével két csillagos versenyen már attól az évtől kezdődően indulhat egy versenyző, amelyben betölti 16. életévét. Nemzeti Szövetsége külön engedélyével egy csillagos versenyen már attól az évtől kezdődően indulhat egy versenyző, amelyben betölti 14. életévét.

2. Lovak kora

2.1. Egy/két csillagos CCI versenyek és bajnokságok

Egy vagy kétszillagos bajnokságon, CCIO-n, nemzetközi háromnapos versenyen, attól az évtől indulhat a ló, amikor betölti a hatodik életévét.

2.2. Három/négy csillagos versenyek

Adott ló attól a naptári évtől kezdődően indulhat három vagy négy csillagos szintű, nemzetközi háromnapos (CCI, CCIO, CH) lovastusa versenyeken amelyik évben 7 éves lesz.

2.3. Három/négy csillagos bajnokságok

Három csillagos bajnokságon attól a naptári évtől indulhat egy ló, amikor betölti a hetedik életévét, négycsillagos bajnokságon attól a naptári évtől, amikor betölti a nyolcadik évét.

2.4. Egy/két/három csillagos CIC –k

Adott ló attól a naptári évtől kezdődően indulhat egy vagy két csillagos szintű nemzetközi egynapos (CIC) lovastusa versenyeken, amelyik évben 5 éves lesz. Adott ló attól a naptári évtől kezdődően indulhat három csillagos szintű nemzetközi egynapos (CIC) lovastusa versenyeken, amelyik évben 6 éves lesz.

3. Versenyző és a tulajdonos állampolgársága

Amennyiben a lovas és lova tulajdonosának állampolgársága eltérő úgy az olimpiák kivételével valamennyi egyéb versenyen (Bajnokságok, CCIO – k, egyéb nemzetközi versenyek beleértve Junior, Ifjúsági és Felnőtt versenyeket) indulhat nemzetéért, egyéni és csapatszinten egyaránt (lásd általános szabályzat 141.5 cikkely).

4. Versenyzőnkénti lovak száma

4.1 Bajnokságok (CH-k) esetén egy lovas csak egy lovat lovagolhat.

4.2 CCIO-k, vagy csapatversenyt bonyolító CCI – k esetén egy lovas csak egy lovat lovagolhat a csapatban, és csak egy csapatban indulhat.

4.3 Az alábbi kivételektől eltekintve a lovas által egy- vagy háromnapos versenyben lovagolható lovainak száma nem korlátozott, kivéve:

4.3.1 Hatáskörénél fogva a szervező bizottság indoklás nélkül megszabhat különböző korlátozásokat, amelyeket a kiírásban fel kell tüntetni.

4.3.2 Amennyiben egy versenyre több nevezés érkezik, mint amennyit a rendezők képesek kiszolgálni, ellátni úgy egy lovas két lónál többet nem lovagolhat (vagy csak egyet, ha a Szervező Bizottság úgy dönt).

4.3.3 Egy lovas sem lovagolhat több mint négy lovat egy adott háromnapos verseny terepverseny napján.

Két lóval induló lovasnak csapat és egyéni verseny esetén mindig azzal a lóval kell indulnia először amelyikkel a csapatért versenyez.

5. Fiatal lovak versenyszámai

Fiatal (6-7 éves) lovak számára külön versenyek rendezhetők illetve egyazon versenyen belül külön korkategóriás elbírálás alá is vehetők. Az említett korkategóriás versenyszámok illetve versenyen belüli elbírálások csak egy és két csillagos CCI vagy CIC szintű versenyeken rendezhetők, az adott szintű verseny követelményeivel teljes összhangban.

6. Pónik

A felnőtt, junior és ifi versenyek egyaránt nyitottak pónik számára, amennyiben teljesítik a minősülési követelményeket.

7. Játékok, Bajnokságok és Kupák

A Játékok, Bajnokságok és Kupák különleges részvételi követelményivel kapcsolatban lásd a VI. fejezetet.

8. Lovak részvételének korlátozása

Olyan ló, amely már életében teljesített legalább egy négycsillagos háromnapos versenyt, többé nem indulhat el egycsillagos, vagy kétszillagos versenyeken, kivétel, ha lovasa még sosem teljesített három vagy négycsillagos háromnapos versenyt.

506. cikkely – Lovak és lovasok minősülése

1. Általános

Nemzetközi versenyen való induláshoz lónak és lovasnak minősítő eredményt (QR) elérni, több, alacsonyabb szintű versenyen.

A minősülési követelmények ismertetése alább olvasható. A FEI és a nemzeti szövetség jóváhagyásával lehetőség van arra, hogy a szervező bizottságok e követelményeken túlmenő minősítő szintet is előírjanak lovasra/lóra, amit kötelező megjelentetni a kiírásban.

2. Meghatározások

2.1. Minősülési szintek, típusok

A verseny típusokat és szinteket az 503. § tárgyalja.

2.3. Minősítő eredmény

Minősítő eredmény (QR) a teljes teljesítmény figyelembevételével az alábbi minimum követelményekkel érhető el:

- Maximum 75 hibapont díjlovaglásban; és
- Maximum 20 hibapont a terepverseny akadályain, maximum 90 másodperc időtúllépés a terep cross szakaszán. 4*-os versenyeken a maximálisan megengedett időtúllépés 120 mp; és
- Maximum 16 akadály hibapont díjugratásban.

3. A minősülések igazolása

- 3.1 Minden nemzeti szövetség, ideértve a verseny-rendező szövetséget is, felelős azért, hogy a nemzetközi versenyre nevezett lovasaiknak, lovaiknak igazolja, hogy a Szabályzat követelményeinek megfelelően minősültek.
- 3.2 Minden minősítő versenynek azonos szinten/kategóriában azonos követelményűnek kell lenni. Minden nemzeti versenyt követelményszintjének el kell érni legalább az ugyanazon szintű nemzetközi versenyek követelményszintjét.
- 3.3 A TD, vagy a TD által kijelölt személy ellenőrzi, hogy minden, nemzetközi versenyen induló lónak és lovasnak meg van a nemzeti szövetsége által kiállított minősülési igazolása, vagy jelen cikkely alapján mentes a minősülés alól.

4. Minősülési időszak, határidők

- 4.1 **CIO**, CCI, vagy CIC versenyekre a verseny évében, vagy az azt megelőző két évben kell minősülni.
- 4.2 **A minősülés megszerzésének határideje CCI versenyek esetén legalább az adott verseny előtt négy héttel. CIC –re legalább az adott verseny előtt két héttel.**
- 4.3 Minősülni lehet ló/lovas párosként, vagy külön-külön is minősülhet a ló és a lovas.
- 4.4 CIC versenyekre azonos szintű CCI versenyen szerzett minősülés is elfogadható.

5. Minimum követelmények CCIO, CCI és CIC versenyekre minősüléshez

	CCI/CCIO	CIC/CICO
1*	A lovasok és lovak alkalmasságát a nemzeti szövetségük igazolja	A lovasok és lovak alkalmasságát a nemzeti szövetségük igazolja
2*	<i>Minimum 2 minősítő eredmény:</i> 1x CCI 1*, vagy 1x CIC 2* <u>plusz:</u> 1 x CIC 2*, vagy 2x CNC 2*	<i>Minimum 1 minősítő eredmény:</i> 1x CIC 1*, vagy CNC 2*
3*	<i>Minimum 3 minősítő eredmény:</i> 1x CCI 2* <u>plusz</u> 1x CIC 3* <u>plusz</u> 1x CIC 3* vagy CNC 3*	<i>Minimum 2 minősítő eredmény:</i> 1 x CIC 2* plusz: 2x CIC 2*, vagy 1x CNC 3*
4*	<i>Minimum 3 minősítő eredmény:</i> 1x CCI 3* plusz: 1x CIC 3* plusz: 1X CIC 3*, vagy 2x CNC 3*	Nincs ilyen

6. Kivételek CCIO/CCI/CIC versenyekre

CCIO, CCI és CIC versenyek esetében, kivételes esetekben az FEI, az adott CCIO/CCI/CIC Szervező bizottság nemzeti szövetségének egyetértése mellett engedményt tehet egy adott verseny minősülési feltételeiben, adott ló és lovas páros számára, amely engedményt a páros nemzeti szövetségének külön írásos formában kell kérvényeznie. Az említett kérvényhez

mellékelni kell annak indoklását, valamint egy részletes felsorolást a szóban forgó ló és lovas adott és megelőző évi nemzeti és nemzetközi egynapos, valamint háromnapos versenyeredményeiről. Az említett kivételeket Bajnokságokon/Játékokon való részvétel esetén kizárólag különleges esetekben fontolja meg a FEI.

7. Bajnokságok

7.1 Igazolás

A felnőtt kontinens bajnokságokra és világbajnokságokra a nemzeti szövetség köteles a FEI-nek egy Alkalmassági igazolást (Certificate of Capability) küldeni adott lóról és lovasról, amely bizonyítja, hogy a páros a névszerinti nevezési határidejéig teljesítette a minősülési feltételeket.

7.2 Minősülési időszak, határidők

Bajnokságokra a verseny évében, vagy az azt megelőző évben lehet minősülni.

A minősülés megszerzésének határideje: CIC/CNC versenyek esetében: legfeljebb az adott verseny díjlovagló számának napját megelőző negyedik hét (összhangban a névszerinti nevezéssel).

7.3 Minősítő eredmények bajnokságokra

CH 1*	1 x CCI 1*
CH 2*	1 x CCI 2*
CH 3*	1x CCI 3*
CH 4* (világjátékok, olimpia)	1x CCI 4* vagy 1x CCI 3* + 1 x CIC 3*

7.4. Kivételek

Bajnokságokra nem engedélyezhető semmilyen felmentés.

8. Örökös minősülés lovasoknak

Ha egy lovas, 2002. január 1. óta 5 minősítő eredményt ért el egy adott szinten/típusban, ezen a szinten (vagy alacsonyabb szinten) egész életében versenyezhet további minősülések megszerzése nélkül.

Kivétel: bajnokságok, ahol a fentiekben leírt variációk szerint lehet minősülni.

Megjegyzés: CCI-n megszerzett minősülések örökös minősülést jelentenek azonos szintű CIC-re, de CIC-ne megszerzett minősülések nem számítanak be az örökös minősüléshez CCI azonos szinten. Az „örökös minősülést” szerzett lovasok által lovagolt lovaknak kötelező végigmenni a minősülési szinteken.

9. Minősülés létrejötte

Ha egy lovas magasabb szintre minősítő eredményt ér el, akkor ő és a lova minősültek arra, hogy ezen a szinten versenyezzenek. A minősülés az év hátralévő időszakára, és két további évre vonatkozik.

Megjegyzés: ha a két éves időtartam lejárt, újra kell minősülni.

10.A minősülési szint megtartása

10.1.CCI

10.1.1.A minősülés megtartható a 2 éves időszakon belül azonos szintű és kategóriájú versenyeken elért további minősítő eredménnyel. Minden ilyen eredmény az adott naptári év fennmaradó szakára, és további két évre minősít. (lásd a 9. pontot.)

10.1.2. Ha nem szerez két éven belül minősítő eredményt a lovas/ló, az adott szintre megszűnik a minősülése, azonban a két éves időtartam letelte után még 12 hónapon belül lehetősége van 2 minősítő versenyen (CIC vagy CNC) újabb két évre minősülést szerezni.

10.1.3.A CCI-re szerzett minősülések bármikor megújíthatók 2 azonos szintű CIC/CNC versenyen, az adott versenyt megelőző 12 hónapon belül.

10.2.CIC

10.2.1. A minősülés megtartható a 2 éves időszakon belül azonos szintű és kategóriájú versenyeken elért további minősítő eredményekkel, minden ilyen eredmény az adott naptári év fennmaradó szakára, és további két évre minősít. (lásd a 9. pontot.)

10.2.2. Ha két éven belül nincs újabb minősítő eredmény, a minősülés adott szinten megszűnik.

507. cikkely – MEGHÍVÁSOK

1. Meghívások

A meghívásokat kivétel nélkül Nemzeti Szövetségeknek és nem külön – külön a versenyzőknek kell küldeni.

2. CCI és CIC versenyek

A meghívandó nemzetek, lovaik és lovasaik számát a szervező bizottság határozza meg amelynek az 504.2 cikkelynek összhangban kell lennie. Lovasonként egy lovászt kell meghívni.

3. CCIO versenyek

A meghívásoknak az „Általános Szabályzat” – ban foglaltakkal összhangban kell lennie. A Szervező Bizottság (OC) korlátozhatja a résztvevő nemzetek számát a FEI Lovastusa Szakbizottsága elnökének és a FEI Főtitkárnak beleegyezése mellett. Alkalmanként legalább öt külföldi nemzet lovasait kell meghívni országonként minimum 6 (kevesebb is megengedett

az induló országok részéről) lovas indításának biztosítása mellett. A rendező nemzet lovasai korlátlan számban indulhatnak a versenyen. Versenyzőnként egy lovászt, csapatonként pedig egy hivatalos személyt kell meghívni.

4. Bajnokságok

Minden, indulásra jogot szerzett nemzeti szövetséget meg kell hívni. A meghívandó lovak és lovasok számát az 510.2.3. cikkelyekben foglaltakkal összhangban kell meghatározni. Versenyzőnként egy lovászt, csapatonként pedig egy hivatalos személyt kell meghívni.

5. Játékok, Bajnokságok és Kupák

A címben szereplő versenyekre történő meghívásokról lásd a VI. fejezetet.

508. cikkely – KÖLTSÉGEK

1. CCI, CCIO és CIC versenyek

A verseny részvételi költségeinek meghatározása teljes mértékben a Szervező bizottság döntésére van bízva. Ugyanakkor valamennyi rendező ország versenyzője és ott élő külföldi versenyzők számára azonos költségeket kell meghatározni. A külföldi versenyzőknek szintén egyforma költséget kell meghatározni. Ez megegyezhet, de el is térhet a hazai indulóktól kért költségektől.

2. Bajnokságok

A világ és kontinens bajnokságok szervező bizottságainak feladata valamennyi meghívott ló, lovas, lóápoló és hivatalos személyek szállás és utazási költségeinek átvállalása. Az utazási költségeket a rendező ország határától vagy az országba lépés helyétől (repülő, hajó) kell állni beleértve a ki – és lerakodási (hajó, repülő) karantén és vámügyintézési költségeket. A visszautazásra előzőekkel megegyező alkalmazandó. A szállás költségei közé tartoznak lovasok szállásai, étkezés és a szállítás a szállás és a verseny helyszíne között az első lószemlét megelőző naptól kezdődően a díjugrató számot követő napig.

3. Játékok és kupák

Költségekkel és a jogokkal kapcsolatban lásd a VI. fejezetet.

509. cikkely – Kiírás és eredmények

A versenyek kiírását a FEI által megadott forma alapján kell megírni, kivéve 1*-os CCI és CIC versenyekre. Az előzetes kiírásból két példányt a FEI főtitkárának el kell küldeni engedélyeztetésre, a versenyt megelőzően legalább 16 héttel

A versenykiírás egy példányát CIC 1* és CCI 1* versenyek esetében legalább 4 héttel a versenyt megelőzően kell elküldeni az FEI számára.

A verseny teljes, részletes eredményét a verseny végeztével 4 napon belül köteles továbbítani a szervező bizottsága a FEI számára (lehetőleg elektronikus formában.)

510. cikkely – Nevezés

1. CCI, CCIO és CIC versenyek

A részvételi feltételeket a Szervező bizottság a kiírásban teszi közzé. A nevezési határidő lejártát követően nincs lehetőség lovak cseréjére, viszont megfelelően minősült lovas cserélhető a végleges nevezést megelőzően.

2. Bajnokságok

A Nemzeti Szövetségek nevezéseiket az alábbiakban részletezettek szerinti három részben kell, hogy elküldjék a versenyre. Valamennyi esetben a kiírás tartalmazza az egyes nevezési határidőket. Határidőt követően beérkező nevezéseket a Szervező bizottság nem köteles elfogadni.

2.1 Általános, előzetes nevezés

Legalább nyolc héttel a versenyt megelőzően:

Valamennyi Nemzeti Szövetségnek nyilatkoznia kell, hogy kíván-e csapatot és/vagy egyéni versenyzőt küldeni a szóban forgó versenyre anélkül, hogy azokat vagy lovaikat megneveznék. Azt viszont meg kell határozni, hogy hány ló és lovas párost kíván egy adott nemzet indítani.

2.2 Név szerinti nevezés

Legalább négy héttel a versenyt megelőzően:

2.2.1 Valamennyi Nemzeti Szövetségnek, amely előzetes nevezést leadott, ideértve a versenyrendező ország szövetségét is, lehetősége van a versenyben indítható lovasok és lovak számának háromszorosát nevezni. Ezen korlátozáson belül a lovasonkénti lovak száma nincs limitálva.

2.2.2 A nevezésben minden, név szerint nevezett lovas regisztrációs számát, és minden ló útlevél/regisztrációs számát fel kell tüntetni.

2.3 Csapatokon kívül induló egyéni versenyzők

A csapatokon felül engedélyezett egyéni versenyzők száma az alábbiak szerint alakul: valamennyi Nemzeti Szövetség értesítést kap a szervező bizottságtól a név szerinti nevezési határidőre:

- Hét, vagy több nevezett csapat esetén: két egyéni induló nemzetenként, plusz további hat egyéni induló a rendező országból.
- Öt vagy hat nevezett csapat esetén: három egyéni induló nemzetenként, plusz további nyolc egyéni induló a rendező országból.
- Négy vagy kevesebb számú nevezett csapat esetén: négy egyéni induló nemzetenként, plusz további tíz egyéni induló a rendező országból.

Amennyiben a nevezettek száma nem éri el összesen a 35 főt, arányosan növelhető az indulók száma minden országra vonatkozóan.

2.4 Pontos nevezés

Legkésőbb az első lószemlét megelőző negyedik nap déli tizenkét órájáig kell beérkeznie a pontos nevezésnek levélben vagy bármely más telekommunikációs csatornán keresztül. A pontos nevezések beérkezését követően a névszerinti nevezések listájához képest lovasok és/vagy lovak helyettesítése csak a Szervező bizottság engedélyével történhet és az is legfeljebb két nappal a verseny kezdetét megelőzően.

2.4.1 Valamennyi nemzet a névszerinti nevezés listájáról a számára engedélyezett számú indulót kiválasztja és nevezi maximum két további ló hozzáadásával. Mindkét tartalék ló olyan lovassal kell, hogy minősüljön, aki szerepel a pontos nevezésen.

2.4.2 Ezek a versenyre utazó lovak és lovasok.

3. Végleges nevezés

3.1 A végleges nevezés időpontját a Szervező bizottság határozza meg, minden esetben a tereppálya bemutató és az első lószemlét követően történik.

3.2 Amennyiben csak egyéni versenyről van szó, a Szervező bizottság az első lószemle felvezetésének sorrendjét bejelentheti egyben indulási sorrendnek is.

3.3 Csapatverseny esetén a csapatvezetőnek a végleges nevezés leadásakor írásban kell nyilatkoznia a csapat összetételéről és a lovasok csapaton belüli indulási sorrendjéről. Négynél kevesebb csapattag esetén nyilatkozni kell arról, melyik starthely marad üresen.

3.4 Abban az esetben, ha egy lovas az indítható lovasonkénti lovak számánál több lovat vezet fel az első lószemlén, akkor csapatvezetőnek nyilatkoznia kell írásban, hogy mely, vagy melyek lesznek azok a lovak, amellyel a lovas biztosan indulni fog.

4. Helyettesítés

A végleges nevezést követő csapat összetétel változtatásnak, illetve annak változtatása, hogy adott lovas melyik lovat lovalolja, a következők szerint kell történnie:

4.1 A helyettesítésnek legkésőbb egy órával a díjlovaglásban elsőként induló lovas előtt kell megtörténni, azon a napon, amikor a szóban forgó lovas indulna.

4.2 Lovas balesetéről vagy megbetegedéséről hivatalos orvosi igazolást kell benyújtani.

4.3 Ló sántasága vagy egyéb megbetegedése esetén az Állatorvosi bizottsághoz kell engedélyért folyamodni.

4.4 Valamennyi véglegesen nevezett lovat csak olyan lóval lehet helyettesíteni, amely az első lószemlén felvezetésre került, azon pedig egészségesnek minősült.

4.5 A helyettesítést a Technikai küldött a bírői testülettel összhangban engedélyezi.

511. cikkely - Lovak és lovasok regisztrációja

1.Lovasok: valamennyi lovast évente regisztrálni kell a FEI-nél.

2.Lovak:

2.1. valamennyi lovat évente regisztrálni kell a FEI-nél.

2.2. Valamennyi külföldi CCN, CIC 1*/2** és CCI 1*/2* versenyre illetve az összes CIC3* és CCI3*/4*, CCIO versenyekre, Bajnokságokra, Térségi és Olimpiai Játékokra nevezett lónak hivatalos FEI útlevelel vagy FEI által elismert Nemzeti útlevelel kell rendelkezni, az azonosítás dokumentuma és tulajdonviszony ellenőrzése céljából.

2.3. Saját hazájukban CCN, CIC1*/2* és CCI1*/2* versenyeken résztvevő lovak számára nem kötelező az 1. paragrafusban említett lóútlevelel megléte. Ugyanakkor az említett lovaknak igazoltan nyilvántartottnak és azonosíthatóknak kell lenniük. Amennyiben a rendező és/vagy a lovak származási országában nincs kötelező vakcinázási program a lovaknak, akkor is rendelkezniük kell vakcinázás igazolását tanúsító okmánnyal.

512. cikkely – Sorsolás

1. Kizárólag egyéni értékelés esetén

Amennyiben csak egyéni értékelés van a versenyen a sorsolást a Szervező bizottság bonyolítja le, és az indulási sorrendet a programban teszik közzé.

2. Egyéni és csapat értékelés esetén

2.1 Egyéni és csapat értékeléses versenyek esetén a sorsolás határozza meg a csapatok és azok tagjainak indulási sorrendjét, a díjlovagló számban, illetve a terepversenyen – de nem a díjugratásban – továbbá az első és harmadik lószemle felvezetési sorrendje is ennek megfelelő.

Az említett sorsolást az első lószemlét megelőzően zajlik, a bírói testület és a TD jelenlétében. A sorsolás valamennyi induló nemzetre vonatkozik, attól függetlenül, hogy egyéni versenyzővel, vagy csapattal vesz részt a versenyen.

2.2 A verseny egyéni indulási sorrendjének sorsolással történő meghatározását az Első Lószemlét követően zajlik, a Csapatvezetők, a Bírói Testület és a TD jelenlétében az alábbi rendszer szerint:

2.3 Az indulók létszámát a következő módon nyolc (A-H) blokkra osztjuk:

- A: Csapatok első lovasa
- B: Egyéni indulók 25%-a
- C: Csapatok második lovasa
- D: Egyéni indulók 25%-a
- E: Egyéni indulók 25%-a
- F: Csapatok harmadik lovasa
- G: Egyéni indulók 25%-a
- H: Csapatok negyedik lovasa

2.4 A csapatok tagjainak csapaton belüli indulási sorrendjét a csapatvezetők határozzák meg. A csak háromtagú csapattal rendelkező nemzetek csapatvezetőinek meg kell határozniuk, hogy a négy csapathely melyik pozícióján nem indul versenyző. A sorsoláson először mindig

a csapat helyeket kell feltölteni, véglegesíteni. Amennyiben egyazon lovas egyik lovával egyéniként, másik lovával pedig csapatagként indul, úgy először csapatért nevezett lovával kell indulnia.

2.5 Az egyéni lovasok indulási sorrendje az alábbiak szerint kerül meghatározásra:

2.5.1 Egy csapat és egy egyéni lóval induló lovasok esetében az egyéni lovat a csapatvezető 2.1 paragrafusnak megfelelő tetszőleges sorrendben a G blokkba helyezi.

2.5.2 Két, egyéni versenyben induló lóval rendelkező lovas esetében, a Csapat vezető a 2.1. paragrafusnak megfelelően, tetszőleges sorrendben a B és G blokkokban helyezi el a lovakat. Sorsolási körönként csak egy lovat helyezhet el a csapatvezető.

2.5.3 Az egy lóval, egyéni versenyben induló lovakat ezután helyezhetik el a Csapatvezetők tetszőleges sorrendben, a 2.1 paragrafusban feltüntetetteknek megfelelően, a fennmaradó B, D, E, G blokkokban. Sorsolási körönként a Csapat vezetők csak egy-egy lovat helyezhetnek el a fennmaradó négy blokk valamelyikébe. A sorsolásnak ebben a szakaszában azokat az egyéni indulókat kell először elhelyezni a startlistán, akiknek nem képviseli csapat az országát, ezeknek a versenyzőknek a sorrendjét sorsolás dönti el.

2.6 Egynél több csapatagot abban az esetben engedélyeznek két lóval indulni, ha a versenynek megfelelő számú indulója van ahhoz, hogy a két ló megfelelően beilleszthető az időbeosztásba a fentiekben felsorolt feltételek teljesülése mellett.

3. A sorsolás módja

A sorsolás módját a Technikai küldött hagyja jóvá, amennyiben lehetséges a bírói testülettel történt konzultálást követően. Szükség esetén jóváhagyja csapatok és/vagy egyéni indulók blokkonkénti indulási sorrendjének újrendezését, ha azt a versenyzők létszáma indokoltá teszi.

513. cikkely – Indulási sorrend

1. Az előzetesen sorsolt indulási sorrend a díjlovagló és a terepverseny számaira vonatkozik.

2. A díjugratás indulási rendjének a terepverseny után kialakult sorrend fordítottjának kell lennie. Ennek értelmében a legmagasabb pontszámmal rendelkező lovas lesz az első, míg a legalacsonyabb pontszámú lesz az utolsó induló a díjugratásban. Amennyiben egy adott lovas két lóval indul a versenyben és lovai indulásai között kevesebb, mint 8 ló van, úgy az indulási sorrendet úgy kell megváltoztatni, hogy az alacsonyabb helyen álló lovával induljon előbb.

3. CIC-k esetében az indulási sorrendet sorsolással kell eldönteni, amelynek a sorrendje az első két részfeladat során megegyező. Az utolsó részfeladat során, legyen az a terep akadályverseny szakasza, vagy a díjugratás, az indulási sorrend az előző két részfeladat utáni eredmény fordított sorrendje lehet, a Szervező bizottság döntése alapján.

514. cikkely – Időtáblázat

1. Idomító vizsga

Az időbeosztás, amely szerint a lovasok az Idomító vizsgán indulnak, valamennyiük rendelkezésére kell, hogy álljon. Két lovas közötti indulási idő megállapításának joga a Szervező bizottságé, a Technikai küldött jóváhagyásával.

2. Terepverseny

A terepverseny versenyzőnkénti indulási idejét tartalmazó táblázat beosztásának alapját az egyes szakaszok optimum ideje határozza meg. Erről valamennyi lovas másolatot kap. Két lovas közötti indulási idő megállapításának joga a Szervező Bizottságé, a Technikai küldött jóváhagyásával.

3. Díjugratás

A díjugratás kezdési idejét, hozzávetőleges időbeosztását és befejezési idejét közölni kell. Amennyiben a versenyzők két részletben indulnak - egy részük délelőtt, másik részük délután – úgy a második részben induló lovasok számát meg kell határozni.

4. CIC-k

Amennyiben kettő vagy mindhárom részfeladat ugyanazon a napon kerül megrendezésre, úgy a részfeladatok között minden lónak legalább 30 perc szünetet kell biztosítani. Amennyiben a díjugratás az utolsó részfeladat, és a terep akadályverseny szakaszt követi, úgy előtte 45 perc szünetet kell lovanként biztosítani.

II. FEJEZET – ÁLTALÁNOS SZABÁLYOK

515. cikkely – Gyakorlás és bemelegítés

1. Azonosító szám

Versenyre való megérkezéskor valamennyi ló kap egy azonosító számot, amelyet mindig viselnie kell. Ez a szám lecserélhető a később kisorsolt startszámra, amelyet a verseny végéig kell viselni. Az azonosító számok feltüntetésének elmulasztása először figyelmeztetést majd pénzbüntetést von maga után, amelyet a bírói testület határoz meg.

2. Korlátozás a lovak idomítására

2.1 Nemzetközi versenyek alkalmával a versenyt megelőző harmadik naptól kezdődően, és annak teljes időtartama alatt kizárást von maga után, amennyiben adott lovat nem versenyben vele induló lovasa lovagolja.

2.2 Lovon ülő lóápoló csak lépésben illetve ügetésben egyik helyszíntől a másikig, illetve terepen lovagolhatja lovát, de semmiképpen nem idomíthatja azt. Ugyanakkor kézen és futószáron dolgozhat a lóval.

2.3 Steeplechase és terepakadályok körüli, illetve versenyt megelőzően a díjlovagló négyszögben és a díjugrató pályán való lovaglás kizárást von maga után, kivéve ha a bírói testület vagy a Technikai küldött másféleképpen nem rendelkezik.

3. Gyakorló pályák

A verseny teljes idején, napközben, a lovasok rendelkezésére kell, hogy álljanak a lovak általános mozgására alkalmas, kijelölt területek. A kijelölt területeken legyen tereplovaglási és galoppozási lehetőség. A területről a Szervező bizottságnak pontosan tájékoztatni kell a versenyzőket. Lovak mozgatása csak a kijelölt helyeken és/vagy a gyakorló díjlovagló négyszögben vagy díjugrató pályán lehetséges.

4. Gyakorló négyszög

Legalább egy, 60X20 méteres díjlovagló négyszöget kell a versenyzők rendelkezésére bocsátani, minimum két nappal az első díjlovagló napot megelőzően. Ennek a négyszögnek a talaja lehetőség szerint egyezzen a verseny során használt négyszög talajával.

5. Gyakorló akadályok

A lovasok csak és kizárólag a Szervező bizottság által kijelölt akadályokat használhatják gyakorló ugrásnak. A Szervező bizottságnak legalább két, kizászlózott fix (leverhetetlen) akadályt kell biztosítani, amelynek méretei nem haladja meg a terepverseny terepakadályainak maximális méretét. A terepverseny napján nem lehet az A szakasz kezdete és a D szakasz célja között gyakorlásra használható terepakadály. A steeple nélküli versenyeken lennie kell egy bemelegítő résznek a cross szakasz startja mellett, fix és verhető akadályokkal is, a verhető akadályokra az alábbiak vonatkoznak:

Díjugartás – Minden akadályt ki kell zászlózni. Az akadály egyik részét sem szabad kézzel tartani. Az akadályokat tilos a versenyben kiírt magasságnál 10 cm-rel magasabbra helyezni. Az akadály szélessége legfeljebb a versenyben kiírt szélességű lehet. A gyakorló akadályokat kizárólag a Szervező bizottság által meghatározott időpontokban lehet használni. A gyakorló akadályokkal kapcsolatban a fentiekben leírtak megszegése kizárást von maga után. (lásd Díjugrató szabályzat 202 és 244 cikkely.)

6. Felügyelők (Stewardok)

A Szervező bizottság egy vagy több felügyelőt kijelöl annak érdekében, hogy a gyakorló és bemelegítő pályákon alkalmazandó szabályok be legyenek tartva. A felügyelőnek mindig jelen kell lennie azokban az időpontokban a gyakorló akadályoknál, amikor a Szervező bizottság ezeken engedélyezi a lovaglást. A többi gyakorlásra és/vagy melegítésre használt területet véletlenszerűen kell a felügyelőknek ellenőrizniük.

516. cikkely – Belépés a pályákra és a négyszögbe

1. Díjlovagló négyszög

A bírói testület engedélye nélkül a versenyző kizárólag a verseny során lovagolhatja lovát a versenyre kialakított díjlovagló négyszögben. A négyszög területét a versenyt megelőzően, és annak szüneteiben gyalog meg lehet tekinteni.

2. Terepverseny pályái

2.1 Tilos és kizárást von maga után a terepszakaszok, illetve a terep akadályainak megtekintése a pálya hivatalos megnyitását megelőzően..

2.2 A terepverseny pályájának megnyitása valamennyi versenyző részére egyszerre, a verseny kezdetét megelőző napon történik.

2.3 A pályabemutatóra valamennyi akadálnak, zászlónak és egyéb jelölésnek végleges helyén kell lennie. Ezt követően az előbbieken említettek megváltoztatása illetve elmozdítása kizárást von maga után.

2.4 Pályabemutatót követően a lovasok napközben bármikor újból– több alkalommal is – megtekinthetik a terepverseny szakaszait, átvizsgálhatják az akadályokat. A bírói testület külön engedélye nélkül a szakaszok csak gyalog járhatók be.

3. Díjugrató pálya

3.1 A díjugrató verseny pályabemutatója legalább 30 perccel az első lovas indulását megelőzően történik.

3.2 A lovasok a versenyt megelőzően gyalogosan megtekinthetik a pályát. A bírói testület ad engedélyt a pályára lépéshez. A pálya megnyitását a bírói testület jelzi, amelyet a hangosbemondón keresztül is be kell jelenteni.

3.3 A verseny megkezdését követően a bírói testület engedélye nélkül, gyalogosan pályára lépni tilos, kizárást von maga után.

517. cikkely – Megszakítások és változtatások a verseny során

1. Megszakítások

A verseny időbeosztása, menete megszakítható amennyiben a versenyzés feltételei veszélyessé válnak. Amennyiben indokolt, úgy bármely részfeladat és/vagy szakasz kezdési ideje előrébb hozható, időlegesen felfüggeszthető, vagy eltörölhető. Megszakítások és/vagy a verseny részleges vagy teljes felfüggesztésével kapcsolatban a vezetőbíró dönt, amennyiben lehetséges a bírói testület tagjaival és a TD-vel történt egyeztetést követően. A versenyt a lehető leggyorsabban folytatni kell ugyanott, ahol abbamaradt. Minden érintett versenyzőnek elég időt kell biztosítani a bemelegítéshez a verseny újrakezdése előtt.

2. Változtatások

A hivatalos pályabemutatót követően az egyes szakaszokon, azok akadályain változtatni csak abban az esetben szabad amennyiben azt a körülmények (sok eső, vagy kánikula) veszélyessé vagy igazságtalanná válása indokolta teszi. A döntés vezetőbíró jogköre, amennyiben lehetséges a bírói testület tagjaival és a TD-vel történt egyeztetést követően. Joga van minden szükséges változtatásra a feladatrészekkel kapcsolatban. A döntést követően valamennyi csapatvezetőt (Chef d'Equipe) és versenyzőt hivatalosan és személyesen informálni kell a változtatásokról, a szóban forgó szakasz vagy feladatrész kezdetét megelőzően. Amennyiben lehetséges, úgy a versenyzők figyelmeztetése érdekében egy hivatalos személyt kell állítani a változtatás helyszínére.

518. cikkely – Lovak vizsgálata és szemléje (CH,CCIO,CCI)

1. Bajnokságok, CCIO és CCI versenyek

1.1 Vizsgálat megérkezéskor

A szóban forgó vizsgálat a lovak megérkezésekor az istállónál történik. Ezt a feladatot általában a Szervező bizottság által kijelölt kisegítő állatorvos végzi. A vizsgálat célja a lovak azonosítása és állategészségügyi múltjuk ellenőrzése (vakcinázás etc.). Továbbá egészségi állapotuk felmérése, amely nem jelent sántaság próbát. A Szervező bizottságnak a hivatalos állatorvossal egyetértésben kell meghatározni az első vizsga helyét és idejét, amelyről a csapatvezetőket és/vagy az egyéni indulókat egyaránt informálni kell. Kétséges eseteket jelenteni kell a bírói testületnek illetve a Fellebbviteli Bizottságnak amilyen hamar lehetséges illetve legkésőbb az első lószemlét megelőzően.

1.2 Első lószemle

A díjlovaglást megelőzően kell megtörténnie, általában az azt megelőző napon. Lebonyolítása a bírói testület és a hivatalos állatorvos, mint közös testület feladata. Végső döntést a vezető bíró hozhat. A lovak felvezetésének kézen kell történnie, szilárd, tiszta és sík, de nem csúszós felületű területen. A lovat nyugalmi állapotban, álló helyben és mozgásban is kötelező megvizsgálni. A bizottságnak joga és kötelessége – amennyiben azt úgy ítélik meg – a versenyből valamennyi olyan lovat kizárni, amelyet a versenyzésre nem találnak megfelelő állapotúnak, legyen annak oka sántaság, kondícióhiány, illetve bármely egyéb tényező. Kétséges esetekben a lovat a Bírói testület egy hivatalosan ellenőrzött, körül határolt helyre (holding box) küldheti további vizsgálatokra. A holding boxban levő lovak a kisegítő állatorvos vizsgálja meg. A vizsgálat eredménye alapján kialakított véleményét és tapasztalatát, az ismételt szemlézést megelőzően jelenti a vezető bírónak és a hivatalos állatorvosnak, amennyiben lovasa még mindig fel kívánja vezetni lovát. Vélemény és szavazategyenlőség esetén a végső döntést a Vezető bíró hozza meg, amit azonnal be kell jelenteni.

1.3 Második lószemle

1.3.1. Steeple-vel megrendezett CCI versenyen a második lószemle a C szakasz vége után a 10 perces pihenő alatt a D szakasz megkezdése előtt történik. Lebonyolítását a bírói testület egyik tagja a hivatalos állatorvossal közösen végzi. A szemlét körültekintően, de a lehető legrövidebb idő alatt kell elvégezni annak érdekében, hogy a lónak a maximális ideje legyen pihenni és regenerálódni. A bizottságnak joga és kötelessége kizárni a versenyből valamennyi fáradt és sánta lovat. CCIO-k és Bajnokságok esetében az említett bizottságnak legalább egy tagja külföldi állampolgárságú kell, hogy legyen. Amennyiben megoldható akkor ez legyen a külföldi hivatalos állatorvos, aki már első lószemlén is részt vett. Szavazategyenlőség esetén a végső döntést a bírói testület tagja hozza.

1.3.2. A, B, és C szakaszok nélkül megrendezett CCI versenyeken nincs második lószemle, de egy állatorvosnak jelen kell lenni a D szakasz startjánál, hogy jelentsen minden kétséges esetet a bírói testületnek.

1.4 Lóvizsgálat a D szakasz befejezés után

A D szakasz befejezése után történik. A vizsgálatot egy, a Szervező bizottság által, az Állatorvosi bizottsággal egyetértésben kinevezett állatorvosnak kell elvégeznie. Esetlegesen kifáradt vagy megsérült ló azonnali ellátása mellett az ő feladata eldönteni, hogy:

- a ló erőnléte elég-e, hogy lábon visszatérjen az istállóba,

- a lónak szüksége van-e további kezelésekre mielőtt visszatér istállójába,
- szállítani szükséges-e (amelyhez járművet kell biztosítani) az istállóba vagy kórházba.

A szóban forgó állatorvosnak nincs jogosultsága lovat kizárni a versenyből, viszont a kétséges eseteket kötelessége jelentenie a bírói testületnek és az Állatorvosi bizottságnak.

1.5 Harmadik lószemle

A díjugrató vizsga előtt történik. Ugyanannak a bizottságnak a feladata, amelyik az első lószemlét lebonyolította, azzal megegyező feltételekkel.

1.6 Fellebbezés

A három lószemle során kizárt lovak kizárásával kapcsolatban a Bizottság felé fellebbezésnek helye nincs. Amennyiben igény merül fel, úgy az adott szemle teljes befejezését követően a Vezetőbíró megindokolhatja döntésüket. A hivatalos állatorvos tagja a döntéshozó tanácsnak mindhárom lószemlén.

1.7 A verseny közben

A bírói testület bármely tagjának joga és kötelessége a versenyből kizárni bármely lovat, amelyik megítélésük alapján sánta, vagy nincs megfelelő állapotban a verseny folytatására.

1.8 Nézők

A lószemlék nyitottak a nézők számára.

2. CIC – k

2.1 A hivatalos állatorvosnak a Szervező bizottság képviselőivel jóval a CIC versenyt megelőzően találkoznia kell, hogy végigvegyék a verseny állatorvosi protokollját.

2.2. A Szervező bizottságnak megfelelő állatorvosi lehetőséget (box) kell biztosítani a klinikai vizsgálatokhoz, és az elsősegélynyújtáshoz, illetve mintavevő szettet a lovak gyógyszer kontroll vizsgálatához.

2.3 Állatorvosi vizsgálatok

2.3.1. Ha a CIC verseny két, vagy több napon zajlik, két állatorvosi vizsgálat van (1 útlevel/azonosító/vakcina kontroll, mielőtt a ló elkezd a versenyt, és egy a terep után.); a lószemlének a díjugratás előtt kell történnie, amennyiben az a terepet követő napon van.

2.3.2. Egy napon bonyolított CIC versenyeken 2 állatorvosi vizsgálat van (egy útlevel/azonosító/vakcina kontroll bármelyik olyan részfeladat előtt, ahol ugrania kell, és egy vizsgálat a terep után); és egy módosított lószemle az utolsó erőkifejtést követelő részfeladat előtt (azaz a díjugratás vagy a terep előtt). Ennek során az állatorvos ügésben figyeli meg a lovat, felvezetve, vagy a melegítópályán lovagolva. Ha bármilyen kétség merül fel a ló állapotát illetően, a bírói testület tagja hozza meg a végső döntést.

Az első állatorvosi vizsgálatot egyesével végzi az hivatalos állatorvos, egy előre meghatározott helyen, ahová a lovasok elvezetik a lovakat. Általános vizsgálatot kell végeznie arra vonatkozóan, van-e valamelyik lónak fertőző betegsége. Ha bármilyen kétsége van azzal kapcsolatban, hogy vajon a ló alkalmas-e a verseny folytatására, konzultálnia kell a bírói testülettel, amely a hivatalos állatorvossal együtt hozza meg a döntést.

2.4. A verseny idején bármikor, de különösen a CIC verseny díjlovaglás részfeladata közben, a bírói testületnek joga és kötelessége kizárni bármely lovat, amelyik véleményük szerint nincs kielégítő egészségi állapotban a verseny folytatásához.

2.5. CIC versenyeken a terepet követő állatorvosi vizsgálat ugyanúgy zajlik, mint CCI versenyeken. Ezen felül, ha a terepverseny az utolsó részfeladat, ha valamelyik ló elfogadhatatlanul sánta, arról a hivatalos állatorvosnak és a bírói testület egyik tagjának jelenteni kell. Nekik kell megnézni a lovat, és eldönteni, hogy ki kell-e zárni. Ilyenkor kérhetik a ló felvezetését üggetésben.

2.6. A gyógyszer kontroll vizsgálatot egy hivatalos Dopping Állatorvos veszi, ha a verseny FEI MCP programjának területén van, vagy a hivatalos állatorvos, ha kívül esik az MCP területeken (azaz I. és II. földrajzi csoport).

2.7. A hivatalos állatorvosnak kapcsolatban kell lennie az összes kezelő állatorvossal, hogy folyamatos tudja, hol vannak, hogyan érhetők el. Ezért a rádiós összeköttetés nélkülözhetetlen.

2.8. Ha CCI és CIC versenyt rendeznek együtt, ugyanazon a helyszínen, az a ló, amelyik nem felel meg a CCI lószemlén, nem indulhat CIC versenyen sem.

519. Cikkely – Lovak és Lovasok egészsége és jóléte

1. Lovak gyógyszerkontrollja

A lovak gyógyszerkontrollját az „Általános Szabályzat”-ban és az „Állatorvosi Szabályzatban” foglaltaknak megfelelően kell bonyolítani.

2. Vizsgálat esés/ bukás után

Valamennyi lovat és lovast amely/aki bukást és/vagy lóról esést szenvedett, kötelező megvizsgálni egy következő részfeladat megkezdése, illetve a verseny helyszínének elhagyását megelőzően.

3. Veszélyes lovaglás

Az a lovas, aki bármely ló, lovas vagy harmadik személy biztonságát cselekedetével veszélyezteti, veszélyesnek minősül és a jelen szabályzat 532.1.3. cikkelyében foglaltak szerint büntethető.

Az esetet a lehető leghamarabb jelenteni kell a bírói testületnek, amely eldönti, hogy az 532.1.3. cikkely szerint büntesse-e a lovast, vagy sem.

520. Cikkely – Lovak bántalmazása és veszélyes lovaglás

(Lásd „Általános Szabályzat”, 143. Cikkely)

Bármely esemény, amit a Bírói Testület ló bántalmazásának vagy veszélyes lovaglásnak minősít, azonnali kizárással, és a jelen szabályzat 532.1. cikkelyében megengedett egyéb módon büntetendő. Az alábbi események tartozhatnak ide:

- bárolás,

- kifáradt ló lovaglása,
- kimerült ló túlhajszolása,
- egyértelműen sánta ló lovaglása,
- pálca és sarkantyú túlzott mértékű használata
- veszélyes lovaglás.

A hivatalos személyek kötelesek a lehető leghamarabb értesíteni a bírói testületet az ilyen viselkedésről, a szervező bizottság versenyirodáján, vagy a kontroll központon keresztül, ha lehet egy, vagy több tanúval kell alátámasztani az állításukat. A bírói testület dönt arról, hogy az ügyben lép-e.

A bírói testület minden tagjának joga és kötelessége azonnal, saját hatáskörében kizárni a versenyzőt, ha ő maga ilyen esettel találkozik.

521. Cikkely – Ruházat

1. Fejvédő

Valamennyi, a verseny helyszínén lovagló lovas számára kötelező a fejvédő (kobak, bukósisak) viselése a verseny helyszínére megérkezést követően. Ugratást végző lovasok számára kötelező a következőkben felsorolt minősítési jelzésekkel ellátott fejvédők bármelyikének viselése:

- EN: Európai
- PAS: Angol
- ASTM: Észak-Amerika
- Ausztrália, Új-Zéland által tesztelt minősítésű fejvédők.

Bármely lovast, aki elmulasztja a fentiekben említett megfelelő fejvédő viselését, akár síkon lovagol, akár ugrat, vagy az utóbbi esetben nem csatolja be fejvédő felszerelésének szíját, a bírói testület kizárhatja.

2. Pálca

Díjlovaglás közben pálca használata kizárást von maga után.

A terepverseny szakaszán és/vagy a díjugrató részfeladat közben lehet pálcát használni, annak hossza nem haladhatja meg a 75 centimétert, illetve annak végére tilos nehezéket helyezni.

3. Sarkantyú

Tilos olyan sarkantyú viselése, amely képes a lónak sérülést okozni. A sarkantyú sima felületű fémből készülhet. Ha a sarkantyúnak szára van, hátrafelé kell mutatnia a szárnak, és hossza nem haladhatja meg a 3,5 centimétert.. Tarajos sarkantyú nem megengedett, kivéve az alább tárgyalt 5.5 pont szerint. Amennyiben a sarkantyú ívelt, azt kötelező úgy viselni, hogy lefelé mutasson. Műanyaggal bevont sarkantyú, vagy szár nélküli sarkantyú is hordható.

4. Csizma

Valamennyi részfeladat során fekete, vagy barna csizmát, vagy fekete csizmát barna csíkkal kell viselni. A csizma lehet egy részes hosszú szárú, vagy két részes (csizmaszár típusú bőr lábszár résszel és megegyező színű bőrlovaglós cipővel).

5. Díjlovaglás

5.1 Civil lovasok számára kötelező, kivéve az alábbi 5.2. és 5.3. pontokban jelöltek szerint: vadászlovaglás ruházata, vagy klubjuk egyenruhája, fehér ing és nyakkendő, kesztyű, fehér vagy krémszínű lovaglónadrág, csizma, kobak, vagy cylinder és sarkantyú (fenti 3. paragrafusban leírtaknak megfelelően).

5.2. CIC 1* és CIC 2*-os versenyeken viselhetnek a versenyzők tweed zakót világosbarna, vagy bézs színű nadrággal, és fekete, vagy barna csizmával.

5.3. CCI 1* és CIC 1* versenyeken nem ajánlott cylindert és frakkot viselni.

5.4 Fegyveres és rendőri testületek tagjai, azok alkalmazottai illetve nemzeti ménesek lovasai számára az alábbiak viselése kötelező: szolgálati ruházat, kesztyű, előírásban szereplő fejkendő és sarkantyú (a 3. paragrafusban leírtak szerint).

6.Terepverseny

Könnyű, sportos ruházat ajánlott a szakasz lovaglására. Fejkendő felszerelés az 1. paragrafusban leírtaknak megfelelően. Hosszú szárú csizma viselése kötelező. Gerincvédő felszerelés viselése kötelező. Sarkantyú viselése megengedett. Használata esetén a 3. paragrafusban leírtakat kell alkalmazni.

7.Díjugratás

7.1 Civil lovasok számára kötelező: vadászlovaglás ruházata, vagy klubjuk egyenruhája, fehér ing és nyakkendő, kesztyű, fehér vagy krémszínű lovaglónadrág. Sarkantyú viselése megengedett. Használata esetén a 3. paragrafusban leírtakat kell alkalmazni.

7.2. CIC1* és CIC 2* versenyeken a lovasok, amennyiben óhajtanak, úgy viselhetnek tweed zakót, világosbarna, vagy bézs lovaglónadrágot, fekete vagy barna csizmát.

7.3. Fegyveres és rendőri testületek tagjai, azok alkalmazottai illetve nemzeti ménesek lovasai számára szolgálati ruha viselése kötelező. Sarkantyú viselése megengedett. Használata esetén a 3. paragrafusban leírtakat kell alkalmazni.

7.4 Mindhárom előző esetben fejkendő használata, viselése kötelező az 1. paragrafusban leírtaknak megfelelően.

8.Ruházat ellenőrzése

A verseny egy hivatalos felügyelője kinevezhető a sarkantyú és pálcá vizsgálatára bármely részvizsgát megelőzően. Joga van bármely versenyző indulását megakadályozni, akinek sarkantyúja és pálcája kifogásolható jelen cikkely alapján. Az esetet legrövidebb időn belül jelenteni kell a bírói testületnek, hogy az megerősítse a felügyelő döntését.

Nem megengedett pálcával vagy sarkantyúval versenyző lovas a versenybírósa kizárja. A nem előírt ruházatban versenyző versenyzőt a bírói testület kizárhatja.

522. Cikkely – Felszerelés

1. Gyakorlópályákon

A következő felszerelések kötelezők: angol típusú nyereg és bármilyen kantár, beleértve nagykantárt, csikókantárt, gógot és hackamore-t. Egyéb engedélyezett felszerelések: csúszó martingál (csak csikó zablával), ír martingál, zabra gumi, ín és bokavédők, bandázsok, légy elleni védő felszerelések, orrvédők és nyereg védő takarók. Szimplán futó oldalsó kikötő szár engedélyezett, de csak futószárazáshoz (egy futószárral) ahogyan – oldalt felhelyezett - segédszárak és chambon is csak futószárazáshoz használható. Bármely egyéb típusú segédszár, szemellenző használata tilos és kizárást von maga után.

2. Idomító négyszögben

2.1 A következők viselése kötelező: angol típusú nyereg és engedélyezett kantár.

2.2 Nagykantár angol orrfékkal engedélyezett (a lánc lehet fémből vagy bőrből), a Díjlovaglás Szabályainak megfelelően.

2.3 Csikó kantár, a zabra fémből, bőrből, gumiból vagy műanyagból, a Díjlovaglás Szabályainak megfelelően. A kantár és szíjai bőrből lehetnek, kivételt a Mexikói orrfék bőrkorongja képi, amely alatt birkabőr elhelyezése megengedett.

Megengedett zablákat és orrfékeket lásd az 1. Függelékben. Néhány díjlovagló programban megjelölik, hogy milyen zablával lovalgatható.

2.4. Martingálok, zbragumik, egyéb kikötő és segédszárak, ín és bokavédők, bandázsok, szemellenzők bármely formája, fülvédők és dugók, rovarok ellen használatos, fejre szerelhető eszközök, orrvédők, nyeregvédő takarók használata tilos és kizárást von maga után a Díjlovaglás Szabályainak megfelelően. Szügyhám használható. Különleges körülmények között a rovarok elleni eszköz felhelyezését engedélyezheti a bírói testület. Lehet használni pótfarkat, ha az nem súlyos, és semmilyen mértékben nem túlzó.

3. Terep és díjgrató versenyen

3.1. A nyereg típusának megválasztása tetszőleges. Góg, hackamore, nem fix csúszó és ír martingál használata megengedett. A szár(ak)nak egyenesen a zablá(k)ra vagy a kantárra kell csatlakoznia. Lehet birkabőrt használni mindkét pofaszíjon, úgy, hogy nem legyen az átmérője nagyobb 3 cm-nél. A kengyelűszíjnak és kengyelvasnak szabadon kell lógnia a nyereg lakatról a nyeregszárny külső felületén.

3.2. A következők nem engedélyezettek: szemellenzők bármely formája, segédszárak bármely formája, nyelv lecsatoló, lekötő eszközök; bármely egyéb korlátozó eszköz, zabra vagy nyereg része amely sérülést okozhat a lónak.

4. Felszerelés vizsgálata

4.1 Egy felügyelő (steward) kinevezhető a lovak felszerelésének vizsgálatára pályára lépés vagy bármely részfeladat megkezdését megelőzően.

4.2. Díjlovaglás előtt a zabra vizsgálat a legnagyobb óvatossággal kell, hogy történjen. Amennyiben a lovas úgy kéri, akkor a zabra vizsgálata megtörténhet azonnal az idomító

Második alkalom:	4 pont
Harmadik alkalom:	Kizárás

1.3 Ló és/vagy lovas bukása, esés esetén a versenyző nem kerül kizárásra. A bukás/esés csak az adott feladat pontozásában és az összbenyomás pontjaiban jelenik meg (összbenyomás 3. és 4. pontja).

1.4. Kizárást követően a versenyző befejezheti programját, kivéve, ha sántaság miatt zárják ki a lovat. A lovast ilyen esetben normál módon le kell pontozni.

2. Végeredmény kiszámítása

2.1 A feladatrészenként 0-10-ig adott jó pontokat bírónként összeadjuk beleértve az összbenyomás pontjait, egyben levonjuk a tévesztés pontjait.

2.2. Ezt követően kiszámításra kerül a bírónként szerzett maximum jó pontok százaléka. (Bírónkénti százalék = (a 2.1 pont szerint kapott eredmény ÷ a programban maximálisan szerzhető jó pontszámmal) X 100. A végeredményt a két tizedes jegyig kell kerekíteni. A kapott érték egy bíró által adott egyéni pontszám.

2.3. Az átlag százalékot úgy kapjuk meg, hogy a bírónként kiszámított százalékot összeadjuk, majd elosztjuk az adott számban bíráló bírók számával. Az így kapott végeredményt (százalékot) ismét két tizedes jegyig kerekítjük.

2.4. Annak érdekében, hogy a kapott százalékot hibapontokká alakítsuk a végeredmény százalékot le kell vonni százból, majd a kapott értéket be kell szorozni 1.5 – el. Az így kapott eredmény a díjlovagló szám utáni hibapontja egy adott versenyzőnek.

IV.FEJEZET – TEREP VIZSGA (CROSS COUNTRY TEST)

527. cikkely – A részfeladat célja

1. A vizsga feladata, hogy felmérje a jól kiképzett, csúcs kondícióba hozott igazi lovastusa ló képességét. Ugyanakkor jelzést ad a lovas iram érzékéről és lova energiájának takarékos beosztásáról.

2. Három napos verseny (CCI) steeple-chase nélkül

A steeple chase nélkül megrendezett háromnapos versenyen (CCI) csak a steeple-s versenyek D szakaszával teljes mértékben megegyező cross, vagy terep szakasz van. A pálya hossza olyan, hogy a lótól még így is csúcs kondíciót és állóképességet kíván. A terep részfeladat minden esetben a díjugratás előtt van.

3. Háromnapos verseny (CCI) steeple-chase szakasszal

A vizsga négy különálló szakaszból áll, amelyek folyamatosan, szünet nélkül követik egymást, ez alól kivételt képez egy 1 perces pihenő az A és B szakasz között, egy kötelező 0, 5 vagy 10 perces pihenő a C szakaszon az első és harmadik kilométer között (Lásd 530.4 cikkely) és egy kötelező 10 perces pihenő (állatorvosi vizsgálattal) a C és D szakaszok között. (Lásd 527.4 Cikkely – Az egyes szakaszok önállóságának kiemelése) Minden versenyző önállóan hajtja végre az egész versenyt.

3.1 A négy szakasz a következő:

A szakasz: Utak és ösvények, végrehajtása általában ügetésben vagy rövid vágtában történik.

B szakasz: Akadályverseny (steeplechase) akadályokkal, végrehajtása galoppban történik.

C szakasz: Utak és ösvények, végrehajtása általában lépésben és ügetésben történik.

D szakasz: Terep verseny (Cross country), akadályokkal tarkított pályán galoppban végrehajtott feladat.

3.2. A C szakasz pihenőjének (továbbiakban: C pihenő) alkalmazásában és hosszának mértékében (0, 5 vagy 10 perc) a Bírói Testület hivatott dönteni a verseny megkezdését megelőzően, miután arról konzultációt folytattak a Technikai küldöttel és a hivatalos állatorvossal. A döntés kialakításában figyelembe kell venni a domborzati és a várható időjárási viszonyokat, illetve a FEI iránymutatóit. A döntést követően a C pihenő csak kivételes esetben kerül módosításra (Lásd: 517. cikkely).

4. AZ EGYES SZAKASZOK ÖNÁLLÓSÁGÁNAK KIEMELÉSE (CCI VERSENYEK STEEPLE-VEL)

4.1. Az A, B, C és D szakaszok időmérés szempontjából teljesen különállóak. Az egyik szakaszban történt késést és azért kapott büntető pontokat nem lehet a következő szakaszokban behozni és jóváíratni.

4.2. Az időtáblázatban feltüntetik a versenyző számára a B startjának idejét, amely egy perccel később van, mint ahogyan be kell érkeznie az A szakasról.

4.2.1. Amennyiben a versenyző a kiírtnál korábban vagy később érkezik be az A szakasról, úgy értelemszerűen az 1 perces szünete hosszabb vagy rövidebb lesz. Például, ha a versenyző 15 másodperccel hamarabb ér be az alapidejéhez képest, akkor 1 perc 15 másodperc lesz a pihenője hossza, ha 20 másodperccel az alapidő felett ér be akkor pedig csak 40 másodperce van a B szakasz startjáig.

4.2.2 Amennyiben a versenyző annyit késik az A szakaszon, hogy nem tudja elkezdni a B szakaszt időben, amikor beérkezik az A szakasról, azonnal indulnia kell a B szakaszon, amelynek ideje az indulás pillanatától kerül mérésre.

4.2.3. Ha a versenyző, aki késve ér be az A szakasról, nem próbálja meg behozni késését a B szakaszon, mivel az időtúllépésért járó hibapontokat csak az A szakaszra kapja.

4.3. A B szakasz beérkezésének ideje a C szakasz startja is ideje egyben.

4.3.1 Amennyiben a versenyző 30 másodperccel hamarabb ér be a B szakasz optimum idején belül, nem lesz 30 másodperccel több ideje a C szakasz teljesítésére. A C szakasz optimum idejének mérését nem befolyásolja a B szakaszon történt időtúllépés vagy időnyerés.

4.3.2. A B és/vagy C szakaszokon nyert idő a C és D szakasz közötti 10 perces pihenő és állatorvosi vizsga idejét hosszabbítja meg.

4.3.3 A B és/vagy C szakaszon történt késés nem csökkentheti a D szakaszt megelőző 10 perces pihenő hosszát, kivéve a következő pont szerint. A lovas beérkezési idejét le kell jegyezni és ehhez kell igazítani a startját.

4.4. Lehetséges, hogy a lovas túllépi az alapidőt egy vagy több szakaszon is. Általában ezért a D szakaszon való indulást a szakaszokon szerzett időtúllépések és időnyerések

különbözetével korigálják. Amennyiben ez a C szakasz végére összegyűjtött időtúllépés különbözet minimális (például csak néhány másodperc a C szakasz végén) úgy a verseny menetének felborításának elkerülése érdekében a lovas a D szakaszra elindítható a számára előírt időben.

528. Cikkely – CIC VERSENYEK

A CIC versenyek terepszakaszának nehézségi foka az azonos szintű CCI versenyekkel azonos, de sokkal rövidebb a pályahossz, így sokkal kisebb az erőnlét és a kitartás szerepe. A terep részfeladat lehet akár a díjugratás előtt, akár az után.

529. cikkely – A terep vizsga szabályai

1. Start

1.1. A lovas indulására jelet az A, B és D szakaszon elején egy startbírónak kell adnia. A lovas lovával nem indulhat el addig, amíg arra start jelet nem kap a startbírótól. Akaratlagos, start jel elhangzása előtti elindulás a Bírói testület által megítélt kizárást vonja maga után. A lónak az indítás pillanatában nem kell álló helyzetben lennie, viszont előnyt sem szerezhetsz, repülő start segítségével. A versenyző számára megfelelő időben előre kell jelezni indulási idejét, viszont az már a lovas felelőssége, hogy el is induljon a start idejekor.

1.2. A startbíró feladatának megkönnyítése érdekében, a B és D szakaszok elején egy 5 X 5 méteres startboxot kell építeni, amelynek frontoldala nyitott, ezen keresztül startot el a ló, és lehetőleg mindkét oldalán van egy-egy bejárat. Valamennyi versenyzőnek ebből a startboxból kell indulnia. A lovas lehetősége és joga, hogy a start előtt a box körül lovagoljon, abba be és ki, illetve azon áthaladjon. Egy segítő bevezetheti a lovat a startboxba, és a start pillanatáig azt foghatja. A start pillanatától a lovas hivatalosan a pályán van, ettől a pillanattól külső segítség számára nem nyújtható. (Lásd: 529.8 cikkely)

1.3. Amennyiben a versenyző A, B és a D szakaszon a startjelnél hamarabb indul el az indulás ideje lejegyzésre kerül.

1.4. A start lekésése:

1.4.1. Amennyiben a versenyző késve érkezik be az A és/vagy C szakaszból úgy a B és/vagy D szakasz startideje a beérkezéshez lesz igazítva (Lásd: 527. Cikkely)

1.4.2. Amennyiben a versenyző nem áll készen az indításra az A, B és D szakaszokra úgy a starter engedélyezheti, hogy a lovas akkor startoljon el, ha arra készen áll, a következő feltételekkel:

- Késésben lévő versenyzőt sem a soron következő versenyző előtt, sem utána nem indítja el a starter amennyiben ezzel a soron következő versenyző lovaglását akadályozná.
- A start időpontja úgy lesz feljegyezve, mintha az előírt időben indult volna el a lovas.

2. Időmérés

2.1. Alapidő: az előírt táv, előírt irammal történő teljesítése adja meg a szakasz alapidejét. Bármely szakasz alapidőnél hamarabb történő befejezése nem szolgáltat jó pontokat. Az

alapidő túllépése esetén, egészen az időhatár eléréséig minden megkezdett másodpercért hibapontot kap a lovas az 532.2. cikkelynek megfelelően.

Időhatár: A és C szakaszokon az időhatár az alapidő plusz az alapidő 1/5-e. B és D szakaszokon pedig az alapidő kétszerese az időhatár.

2.3. Időmérés a terepversenyen: amennyiben a versenyzőt egy hivatalos személy megállítja bármelyik szakasz, bármelyik pontján, és nem engedi tovább lovagolni megrongálódott akadály, baleset, előzés, orvosi vagy állatorvosi ellenőrzés miatt, az újraindítás és a megállítás közötti időt feljegyzik és a teljes szakasz teljesítési idejéből kivonják.

3. Pályatévesztés

Valamennyi szakaszon kijelölt összes kötelező áthaladási helyen, kapun, akadályon, beleértve azok elemein és/vagy opcióin egymás után, sorrendben kötelező áthaladni, vagy átugratni. A pályát valamennyi fehér és piros zászló figyelembe vételével kell lovagolni és kötelező azok között áthaladni kizárás terhe mellett, kivétel az 533.5. cikkelyben leírt esetekben. Valamely már leküzdött akadály újra ugratása tilos, kizárást von maga után, kivéve az 533.5. cikkelyben leírt esetekben.

4. Jármód és lóról leszállás

4.1. A és C szakaszok

Az A és C szakaszok startja és célja között a lovasok szabadon választhatják meg jármódjukat. Engedélyezett, hogy a két szakaszon a lovasok lovaikról leszálljanak, és gyalogosan folytassák az utat lovuk mellett még a kötelező áthaladási pontokon is.

4.2. B és D szakaszok

A B és D szakaszok startja és célja között a lovasok szabadon választhatják meg jármódjukat. Az összes fehér és piros zászló között lóháton kell áthaladniuk. Lóról leszállás akadály leküzdése közben függetlenül attól, hogy akaratlagos volt-e vagy sem, az 533. cikkely szerint büntetendő. A szakaszok többi pontján büntető hibapont megszerzése nélkül leszállhat lováról, eltekintve az emiatt esetlegesen begyűjthető alapidő túllépésért járó hibapontoktól.

5. Előzés

5.1. Bármely versenyzőt, akit egy soron következő versenyző utolér, az előzőnek el kell engednie. Az előzést végrehajtó versenyző az előzést kizárólag a legnagyobb körültekintéssel és csak biztonságos körülmények között teheti.

5.2. Az a versenyző, akit épp egy akadály meglovaglása előtt ér utol a másik, köteles a hivatalos személyek útmutatásait követni. Amennyiben a megelőzés alatt álló versenyzőt éppen az ugratás folyamata közben éri utol a következő versenyző, csak abban az esetben előzheti meg, ha ugratás közben előzésével egyikőjüknek sem okoz kényelmetlenséget, és nem veszélyezteti sem a másik lovast, sem önmagát.

5.3. Azt a versenyzőt, aki akaratlagosan hátráltat egy őt előzni kívánó versenyzőt, vagy nem követi a hivatalos személy útmutatásait, vagy veszélyeztet másik versenyzőt, a bírói testület kizárhatja a versenyből.

5.4. Feljegyzésre kerül az az időtartam, ameddig egy versenyzőt előzése alatt feltart a hivatalos személy, majd a teljes idejéből kivonják, amely alatt sikerült a pályát teljesíteni.

6. Bajban levő versenyző

6.1 Amennyiben egy ló adott akadály leküzdése közben olyan módon felakad, hogy segítségnyújtás nélkül nem tud tovább haladni vagy a felakadással sérülést okozhat magának akkor a lovaszt az akadálybíró leszállásra kötelezi lováról, a további versenyből kizárják.

6.2. Az akadálybíró dönti el, hogy a bajban levő ló kiszabadítása érdekében szét kell-e szedni az akadály egy részét, vagy szükség van-e egyéb segítségnyújtásra.

7. Versenyzők megállítása

7.1. Abban az esetben, ha egy bajban levő lovas az akadályban felakadva zavarja egy következő továbbjutását, vagy még nem építettek vissza egy ló kiszabadítása érdekében szétszedett akadályrészt, vagy eltörött egy akadály vagy bármely az előbbiekhöz hasonló körülmény áll fenn, a soron következő lovaszt kötelező megállítani.

7.2. A megállítás érdekében az érkező lovas elé egy hivatalos személynek kell kiállnia. Egy piros zászlót kell lengetnie, amely azt jelenti, hogy a lovasnak meg kell állnia. A megállítás figyelmen kívül hagyása miatt a bírói testület kizárhatja a versenyzőt.

7.3. A versenyzőket megállíthatják a pálya bármelyik ún. „megállító pontjánál” illetve bármely akadály előtt.

7.4. Hivatalos személy csak az irányító központ (Control Centre) utasítására állíthat meg versenyzőt, vagy ha saját akadályánál veszélyhelyzet alakult ki.

7.5. Az az időtartam, amíg a versenyző nem haladhat tovább, attól a pillanattól, hogy áthaladt a megállító ponton, addig a pillanatig, amíg az újraindításra kapott jelet követően újra áthalad a megállító ponton, lejegyzésre kerül. Ezt az időt a pálya teljesítéséhez szükséges teljes idejéből levonják. Az időtartam mérésénél megállításkor és újraindításkor nem akkortól kell mérni az időt, amikor a ló megáll, sem a startjelkor, ha a álló helyből indul, hanem attól az időpillanattól amikor a ló vágtában elhalad a megállítási pontnál, addig az időpillanatig, amíg a startjelet követően szintén újra átgaloppozik a megállítási ponton.

8. Engedély nélküli segítségnyújtás

8.1. Bármely külső, harmadik személytől érkező, a ló és/vagy lovas feladatmegoldásának elősegítésére irányuló segítségnyújtás, függetlenül attól, hogy jogosnak tűnik vagy sem, „Engedély nélküli segítségnyújtásnak” minősül és ezért a versenyzőt kizárhatják a versenyből.

8.2. Főképp az alábbiak tilosak:

- Akaratlagosan vezetni egy másik versenyzőt.
- Bármilyen járművel, kerékpárral, gyalogosan vagy lóháton a versenyző előtt, mögött, vagy mellett menni a pálya bármelyik szakaszán.

- Olyan embereket állítani a pálya mellé, akik segítenek az útirányban és az áthaladási pontok megtalálásában.
- Akadály mellé állítani valakit annak érdekében, hogy azzal segítse a lovat az akadály leküzdésében.
- Megváltoztatni bármely akadályt, zászlót, útbaigazító táblát, jelzést, figyelmeztetést, kordont, kötelet, fát, ágat, drótot vagy kerítést függetlenül attól, hogy az állandó vagy sem.

8.3. A versenyzőknél nem lehet semmiféle elektromos vevőkészülék, amíg lóháton vannak a verseny idején

8.4. Azon nézők és hivatalos személyek, akik figyelemfelkeltő viselkedésükkel megváltoztatják adott lovas lovaglási útját „Engedély nélküli segítségnyújtást” hajtanak végre, amelyért a lovast kizárhatják a versenyből. Ilyen esetekben a Hivatalos személyt az Általános Szabályzatban foglaltak szerint fegyelmi eljárás alá vonhatják.

Az A és C szakaszokon ugyanakkor versenyző társak, nézők vagy hivatalos személyek egyaránt segítséget nyújthatnak a versenyzőknek, akik láthatóan eltévedtek, ez esetben a versenyző büntetés nélkül korigálhat.

8.5 Minden olyan esetben, amikor „Engedély nélküli segítségnyújtás” történik, a bírói testület dönt.

8.6 Kivételek

8.6.1 Bukást/esést, vagy lóról leszállást követően a lovasnak segítséget lehet nyújtani lova megfogásában, felszerelésének (saját vagy lóé) megigazításában, lóra szállásban illetve felszerelése részének visszajuttatásában, akár lovon ül, akár nem.

8.6.2 Pálca, bukósisak vagy szemüveg úgy is visszaadható a lovasnak, hogy az lován ül.

8.6.3 A B és D szakaszok elején illetve a C szakasz, szervező bizottság által meghatározott és kihirdetett pontjain, lovas és lova számára segítségnyújtást engedélyezett (le mosás, víz, patkolás stb.).

8.6.4 A lovas számára információt nyújthat az akadálybíró az akadály leküzdésének sikerességéről pl. olyan esetben amikor sarok ugratása esetén a ló vagy lovas leveri a sarokzászlót.

9. Kizárást követően

Kizárt versenyző nem folytathatja a versenyt, és azonnal el kell hagynia a tereppályát. A versenyzőnek lépésben kell elhagynia a pályát akár lóháton akár gyalogosan. A szabály megszegőit a bírói testületfigyelmeztetésben, vagy bírságban részesítheti az Általános Szabályzat 163. és jelen Szabályzat 520. cikkelyében foglaltaknak megfelelően.

10. Zárt láncú televíziós hálózat

Zárt láncú televíziós hálózat felállítása kötelező a terepverseny cross (D) szakaszára valamennyi nemzetközi négycsillagos háromnapos (CCI 4*), és négy, illetve háromcsillagos bajnokságokon (CH-C 4*/3*). A képernyőket, monitorokat a versenyzők számára a D boxnál, a bírói testület, illetve Ellenőrző hivatalos személyek számára az Irányító Központban (Control Center) kell elhelyezni.

Amennyiben ez a Szervező bizottság számára kivitelezhetetlen feladatnak tűnik, akkor a Technikai küldött támogatása mellett az FEI-hez engedményért lehet folyamodni.

530. Cikkely – Tereppálya

1. Jelölése

1.1 Piros és fehér határoló zászlók

Piros és fehér zászlókat kell használni a pálya elejének (start) és végének (cél), a kötelező áthaladási kapuk két oldalának és az akadályok széleinek meghatározására. Úgy kell őket elhelyezni, hogy a versenyző a piros zászlót a jobb oldalán a fehéret pedig a bal oldalán hagyja el.

1.2 Sárga útbaigazító korongok

Sárga útbaigazító korongok használata ajánlott a lovas lovaglási útvonalának jelzése érdekében. Ahol szükséges ott feltüntethető a szakasz betűjele is a korongon. A korongok melletti elhaladás nem kötelező.

1.3 Számok és betűk

Az A és C szakaszokon valamennyi kötelező kaput, áthaladási pontot kötelező sorrendben megszámozni és az adott szakasz betűjelével ellátni. A B és D szakaszok valamennyi akadályát kötelező számmal ellátni. A D szakasz akadályait vagy azok elemeit illetve opcióit a számozáson felül (Lásd 531.2 cikkely) kötelező betűkkel is (A,B,C,D stb.) ellátni. B és D szakasz kötelező áthaladási pontjait (kapuit) az adott szakasz betűjelével és egymás után következő sorszámmal kell ellátni.

1.4 Start és cél jelzései

A piros és fehér zászlók mellett a start és a cél vonalát jól látható módon táblával is ki kell jelölni. A B szakasz céljánál egyben a C szakasz startját is fel kell tüntetni.

1.5. Kilométer táblák

Az A és C szakaszokon minden kilométer után táblákat kell elhelyezni az addig eltelt távot és az adott szakasz betűjelét feltüntetve rajta.

2. Távok és iramok

2.1 A távokat és iramokat a kiírt verseny nehézségi foka határozza meg. Az 5. függelékben megadott határokon belül a Tereppálya Tervező a Technikai Küldöttel történt egyeztetést követően az adott domborzati és talajadottságokhoz, illetve versenyzők felkészültségi fokához választhatja meg a pályahosszt.

2.2 Az időtáblázat kialakításának egyszerűsítése érdekében az A, B és C szakaszokon úgy kell meghatározni a szakasz hosszát és az iramot, hogy az alapidő egész perc, vagy egész perc + 30 mp. szerint legyen.

2.3 Bármely, az 5. függelékben meghatározott iram és távolság megváltoztatásához a Főtitkár és a Lovastusa Szakbizottság Elnökének engedélye szükséges. Előbbi alól kivételt az 517.2. cikkely jelent.

3. Start és célvonalak

3.1 Az A szakasz céljának a B szakasz startjának közvetlen közelében kell lennie.

3.2 A B szakasz célvonala egyben a C szakasz startvonala is.

3.3 A D szakasz utolsó akadály nem lehet a cél vonalától 30 méternél közelebb és 75 méternél távolabb.

4. Pálya rajzok

4.1 Valamennyi versenyzőnek a verseny előtt pályarajzot kell adni, amelyiken feltüntetésre került az egyes szakaszok vonalvezetése.

4.2 A pálya rajzoknak a következőket kell magukban foglalnia: valamennyi szakasz startját és célját; a számozott kötelező kapukat A és C szakaszokon; a számozott akadályokat és kötelező kapukat a B és D szakaszokon; az egyes szakaszok hosszát; az alapidőket és az időhatárokat.

531. cikkely – Akadályok

1. Definíció

Adott tárgy akkor jelenthető ki akadálynak, amennyiben annak szélső pontjait zászlók határolják és egyben számmal is el van látva. Valamennyi ugró erő kifejtést, amit egy átlagos ló elvárhatóan megkísérel leküzdeni, akadálynak, vagy annak elemének kell nyilvánítani, és annak megfelelően kell kizászlózni, számmal, illetve szükség esetén betűvel ellátni.

2. Több elemből álló és alternatívákkal rendelkező akadályok

2.1 Több elemből álló akadályok

Amennyiben kettő vagy annál több erő kifejtéssel járó akadály egymás közelében van elhelyezve, és egy összetett feladatnak szánt a pályatervező, akkor azok egy számozott akadály „elemeinek” tekinthetők. Minden elem külön betűvel van jelölve (A,B,C, stb.) ezeket megfelelő sorrendben kell meglovagolni..

Amennyiben kettő vagy több akadály annyira közel van egymáshoz, hogy megállás, bukás vagy lóról esés esetén szinte lehetetlen lenne a soron következő akadályt vagy akadályokat leküzdeni anélkül, hogy a már leküzdött vagy az azelőtti akadályt, akadályokat még egyszer ne ugorja meg a ló, az akadályokat azonos számmal kell ellátni és sorban következő betűjelekkel ellátni. (3. Függelék)

2.2 Alternatívákkal rendelkező akadályok

Amennyiben egy akadály leküzdhető egyetlen erő kifejtéssel, vagy rendelkezik kettő vagy több erő kifejtéssel megoldható alternatívával, az alternatívát az akadály elemei alkotják, e szerint kell betűkkel ellátni.

2.3. Az alternatívák külön is zászlózhatók, viszont ugyanazzal az akadály számmal kell ellátni őket, mint az egyenes útvonal akadályát/elemeit. A különálló zászlózás esetében a határoló zászlókat fekete vonallal kell megjelölni. Az ilyen ’fekete zászlós’ alternatívákat különálló

akadályoknak, vagy elemeknek kell bírálni, amelyek közül csak egyet kell megugratni. A versenyző hibapont nélkül válthat az egyik fekete zászlós vonalról a másikra (pl. a 6a elemet jobb oldali vonalon, a 6b elemet bal oldali vonalon ugratja meg), feltéve, hogy az eredeti vonal következő elemére nem lovagolta rá a lovát. (Lásd: 3. Függelék)

A TD a bírói testülettel közösen engedélyezheti, hogy a lovasok, fekete sávós zászlóval ellátott kombináció hosszú alternatív útvonalán keresszezzék patanyomukat, amennyiben az folyamatosabbá teszi annak lovaglását. Az említett engedély nem változtatja meg a megegyező kombináció egyenes útvonalán való lovaglás pontozását.

3. Akadályok típusai

3.1 Az akadálynak szilárdan rögzítettnek, alakjában és megjelenésében tekintélyesnek kell lennie. A természetes akadályokat olyan formában kell megerősíteni, hogy a verseny teljes időtartama alatt megőrizték méretüket és jellegüket. Mindent meg kell tenni annak megakadályozása érdekében, hogy egy lovas lóháton egy adott akadály alatt átjuthasson.

3.2 Az olyan terepakadályokat, ahol bukás, lóról esés következtében ló benntagadhat, fennakadhat, úgy kell megépíteni, hogy amennyiben szükséges, gyorsan szétszedhetők majd visszaalakíthatók legyenek szétszedés előtti formájukba. Az ilyen akadályszerkezet nem csökkentheti annak szilárdságát.

3.3 Valamennyi vizes akadály talaja szilárd és állandó kell, hogy legyen.

3.4 A B (steeplechase – akadályverseny) szakasz akadályainak hasonló típusúnak kell lennie az akadályversenyzésben használatos akadályokhoz..

4. Erőkifejtések számai

4.1 A B és D szakasz erőkifejtéseinek számát az 5. függelékben meghatározottak szerint kell kialakítani.

4.2 A terepakadály szakasz (D) erőkifejtéseinek száma az átlagos lótól elvárható útvonalon lévő erőkifejtések összegével számolható..

5. Méretek

5.1. Az akadályokat a 4. függelékben engedélyezett magassági és szélességi méreteken belül, a versenyzők felkészültségének és színvonalának figyelembevételével kell megépíteni.

5.2. Az akadály fix és merev részének egyik pontja sem haladhatja az adott kategória által engedélyezett maximális magassági és szélességi méreteket, ahol a lovas azt várhatóan leküzdheti.

5.3 Egyik típusú vizes akadály esetén (gázló, tó vagy széles folyó) sem haladhatja meg a víz mélysége a 35 centimétert a vizes akadály teljes hosszában, a beugrás pontjától a kiugrásig. A vizes akadály szélessége a be- és kiugrás pontja között kiugrásnál elhelyezett akadály nélkül minimum 6 méter, kiugrásnál elhelyezett akadály esetén minimum 9 méter.

5.4. Kizárólag szélességgel rendelkező akadályok esetében (száraz vagy vizes árkok) egy elugrató küszöb vagy sövény elhelyezhető, amely magassága nem haladja meg az 50 centimétert, viszont az akadály szélességébe bele kell számítani.

5.5. Két-, három- és négycsillagos versenyeken az 1,60 métert meghaladó kötelező leugrók száma maximum kettő lehet. Egycsillagos versenyeken egy kötelező leugró mérete sem haladhatja meg az 1,60 métert.

6. Mérés módja

6.1 Az akadály magasságát az átlag ló elugrási pontjához képest mérjük. Az akadályok szélességét az azt meghatározó rudak, rönkök vagy egyéb építő elemek két külső legszélsőbb pontja között kell mérni.

6.2 A terepvizsga akadályai: a sráfolható sövényes akadályok szilárd részeinek magassága nem haladhatja meg a 4. függelékben az adott kategória számára engedélyezett egyéb terepakadályainak magassági méreteit. A sráfolható akadály teljes magassága sosem haladhatja meg a 140 centimétert, illetve kevesebb sem lehet, mint amit a 4. függelék tartalmaz. Az akadály sráfolható részét úgy kell megépíteni, hogy az azt leküzdő lovat ne sértse meg a sövény. Bullfinchek –ritka sövényes, magas akadályok - amelyek olyanok, amin a ló várhatóan keresztül ugrik, abban az esetben engedélyezettek, amennyiben azok állaga változatlanul tartható a verseny teljes időtartama alatt.

6.3. Amennyiben az akadály jellegénél fogva (pl.: természetes sövény) annak magassága nem határozható meg, azt kell az akadály szilárd részének legmagasabb pontjának mérni, amelynél lejjebb a ló nem tud sértetlenül áthatolni.

6.4. A leugró magasságát a landolás oldalán kell mérni, az akadály legmagasabb pontjától addig a pontig, ahol az átlag ló várhatóan földet ér.

532. cikkely – Pontozás

1. Akadályhibák

1.1 Ellenszegülés, kitörés, körözés

Első ellenszegülés, kitörés vagy körözés	20 hibapont
Második ellenszegülés, kitörés vagy körözés ugyanannál az akadálynál	40 hibapont
Harmadik ellenszegülés, kitörés vagy körözés ugyanannál az akadálynál	Kizárás
Negyedik ellenszegülés, kitörés vagy körözés a D szakaszon	Kizárás

1.2 Lóról esés, bukás

Lovas lóról esése	65 hibapont
Ló és lovas bukása	Kizárás
Lovas második lóról esése a B és a D szakaszon együttesen	Kizárás

1.3 Veszélyes lovaglás (lásd 519. és 520. cikkely)

A büntetés mértékét a bírói testület állapítja meg és hagyja jóvá a FEI Általános Szabályzatában foglaltaknak megfelelően. Az Általános Szabályzatnak megfelelő

büntetésekén túl, vagy a helyett (figyelmeztetés, bírság, kizárás stb.) a bírói testület 25 hibaponttal is büntetheti a versenyzőt.

2. Időhibák

2.1 Alapidő túllépése esetén hibapontok másodpercenként:

A és C szakaszokon	1 hibapont minden megkezdett másodpercért
B szakaszon	0,8 hibapont minden megkezdett másodpercért
D szakaszon	0,4 hibapont minden megkezdett másodpercért

2.2 Időhatár túllépése:

A, B, C és/vagy D szakaszon Kizárás

3. Kizárás további okai

3.1 A kizárás véglegesítésében az alábbi esetekben a Bírói Testület hoz döntést:

3.1.1 A startjel előtti akaratlagos elindulás esetében, lásd: 529.1.1 cikkely.

3.1.2 Akadály ugratása vagy ugratásának megkísérlése fejtűvel felszerelés nélkül, vagy a fejtű állsúlyának lecsatolása nélkül, lásd: 521.1 cikkely.

3.1.3 Egy előzést végrehajtó lovas akaratlagos zavarása vagy hivatalos személy útmutatásának figyelmen kívül hagyása előzés ideje alatt, lásd: 529.5.3 cikkely.

3.1.4 Előzés közben a másik versenyző veszélyeztetése, lásd: 529.5.3 cikkely.

3.1.5 A megállító jelzés figyelmen kívül hagyása, lásd: 529.7.2 cikkely.

3.1.6 Engedély nélküli segítségnyújtás, lásd: 529.8.1 cikkely.

3.1.7 Kötelező áthaladási ponton rossz irányból, korrigálás nélküli áthaladás esetén, lásd: 529.3 cikkely.

3.2 A kizárás automatikus az alábbi esetekben:

3.2.1 Sántaság vagy fáradtság a második lószemlén, lásd: 518.1.3 cikkely.

3.2.2 Ló bántalmazása, lásd: 520. cikkely.

3.2.3 Nem megfelelő felszerelés használata esetén, lásd: 522.3 cikkely.

3.2.4 Pályatévesztés kijavításának elmulasztása esetén, lásd: 529.3 cikkely.

3.2.5 Akadály vagy kötelező áthaladási hely kihagyása, lásd: 529.3 cikkely.

3.2.6 Nem sorban következő akadály ugratása vagy akadály- illetve egyéb hibapont szerzése a nem soron következő akadály ugratása közben; kötelező áthaladási pont nem sorrendben történő leküzdése, lásd: 529.3 cikkely.

3.2.7 Akadály rossz irányból történő megugratása, lásd: 529.3 cikkely.

3.2.8 Egy már leküzdött akadály újra ugratása, lásd: 529.3 cikkely.

3.2.9 Bajban levő versenyző, lásd: 529.6.1

533. cikkely – Hibák meghatározásai

Az alábbi esetekben feltüntetett hibákért (ellenszegülés, kitörés, körözés vagy bukás) hibapontok járnak, amely alól kivételt csak az ott pozícióban levő felelős hivatalos személy egyéb megítélése eredményezhet, ha a hiba szerinte nincs összefüggésben a számozott akadály, vagy annak elemeinek leküzdésével.

1. Ellenszegülés

Amikor a ló megáll egy leküzdendő, magassággal (30 cm – t meghaladó) rendelkező önálló akadály, illetve kombináció bármely - magassággal rendelkező - eleme előtt akkor az ellenszegülésnek minősül.

Bármely más (30 cm-nél kisebb akadály) esetben, amikor a megállást egy állóhelyből kivitelezett ugrás követ, akkor az nem számít ellenszegülésnek. Amennyiben a megállás huzamosabb ideig fennáll akkor az már megállásnak számít. A leírt megállás során a ló oldalirányban büntetés nélkül elléphet. Amennyiben viszont hátralép, az már ellenszegülésnek számít.

Amennyiben egy megítélt ellenszegülést követően a lovas lovával újból megpróbálja leküzdeni az akadályt, de az újból megáll és hátralép az egy következő ellenszegülést jelent, és így tovább.

2. Kitörés

2.1. Az minősül kitörésnek, amikor a ló egy akadályt, vagy annak egy elemét a rálovaglás során úgy kerül ki, hogy a nyaka és a feje, valamint a lovas feje, miközben a lovon ül, nem halad át az akadály, vagy az elem határait jelző zászlók között.

2.2. Az is kitörésnek minősül, ha a ló engedetlenségből félremegy az akadály azon részének, amire a lovas rálovagolta, de sikeresen átugorja az akadály egy másik részét, még mindig a zászlók között. A lovasnak hibapont gyűjtése nélkül joga van a lovaglási útirányt megváltoztatni bármikor, akár a korábbi akadályon, vagy elemen elkövetett hiba miatt. Ha azonban a ló megy mellé annak az akadályrésznek, ahová a lovas lovagolta, 20 hibapontot kap.

2.3. Be-ki ugrások bírálata

Minden olyan akadálnál, ahol az elemek közötti távolság 5 m, vagy kevesebb (be-ki), és a ló hibátlanul megugrotta az első elemet, úgy kell tekinteni, mintha a második elemre is rálovagolná a lovas – vagy a harmadikra, ha egy kombináció második-harmadik eleme a be-ki. Ezért, ha a lovas „meggondolja magát” és a be-ki első eleme után a hosszabb utat választja, 20 hibapontot kap.

3. Körözés

3.1 Több elemből álló akadályban (A,B,C, stb.) hibapontot kap az a ló, amelyik bármely akadályelemet megkerüli, vagy kört csinál két akadályelem között, az első akadályelemre való rálovaglástól az utolsó akadályelem elhagyásáig. A lehetséges kivételek a 3. mellékletben és a 531.2.3. cikkelyben (fekete zászlós alternatívák). **Bármely olyan akadályelem a pályán, amelyre nem próbált rálovagolni a lovas, teljes mértékben lényegtelen az elbírálás szempontjából, nem lehet figyelembe venni.**

3.2 Ellenszegülés, kitörés, körözés vagy bukás/lóról esés hibaponttal büntetését követően, amíg a lovas rá nem lovagolja a lovat az akadályra, addig többször, büntetőpont nélkül keresztezheti patanyomát annak érdekében, hogy újra meg tudja kísérelni az akadály leküzdését.

3.3 Külön számozott akadályok esetében a versenyző hibapont nélkül körözhet az akadályok körül vagy között amennyiben a soron következőre nem lovagolt rá.

4. Lóról esés és bukás

4.1 Esésnek számít, ha a lovas oly módon válik külön a lótól, hogy arra vissza kell szállnia, segítséggel vagy a nélkül.

4.2 Ló bukásnak minősül, amikor a ló fara és válla egy időben a földet éri, vagy egyszerre a földet és egy akadály részét. Továbbá amikor a ló olyan módon akad fel az akadályon, hogy segítségnyújtás vagy sérülés elkerülése nélkül nem képes a versenyt tovább folytatni.

4.3 A bukás mindig hibának minősül, ha az egy összetett akadály elemei között történik.

5. Több elemből álló akadály

Összetett akadályon belül a versenyző anélkül, hogy kizárják, lovával összesen csak kétszer ellenszegülhet, törhet ki és/vagy körözhet. Amennyiben felbukik, vagy leesik, illetve ellenszegül, kitör vagy köröz a versenyző úgy annak érdekében, hogy a soron következő akadályt megugrathassa, amennyiben szükséges, a már előzőleg leküzdött elemet is megugrathatja. A szükségből újból ugratott elemen viszont hibapontot is szerezhet, még abban az esetben is, ha azt már korábban sikeresen megugratta. Ellenszegülést, körözést, kitörést, lóról esést és/vagy bukást követően a megugratandó elem meglovaglása érdekében a lovas rossz irányból is áthaladhat a piros és fehér zászlók között anélkül, hogy érte hibapontokat kapna.

6. Hivatalos személyek eligazítása

Azon esetekben, ahol probléma merülhet fel adott akadály, elem, vagy akadálykombináció lovaglásának szabály szerinti bírálatban, ajánlatos, hogy a TD, lehetőleg a bírói testülettel konzultálva, megerősítést adjon a hivatalos személyeknek. Amennyiben szükséges, rajzzal is segíteni kell a bírálat módjának értelmezését. Ugyanígy minden versenyzőt informálni kell a technikai értekezleten, vagy, ha később dönt ilyenről a TD, a döntését követően a lehető leghamarabb.

V. FEJEZET – DÍJUGRATÓ VIZSGA

534. cikkely – Díjugrató vizsga szabályai

A díjugrató vizsgára a „FEI Díjugrató Szabályzata” vonatkozik, kivéve, ahol jelen szabályzat másképp rendelkezik. A FEI Díjugrató bizottsága által év közben bevezetett bármely változtatás jelen szabályzatba történő bevezetése a módosítás megvizsgálása után a következő év január 1-től lehetséges.

535. cikkely – Meghatározás és általános jellemzés

1. Ez a részfeladat hasonlít egy normál díjugrató versenyhez, azzal a különbséggel, hogy a részfeladatnak önmagában nincs győztese. A versenyszám feladata, hogy bebizonyosodjon, hogy ló és lovas jól képzettek a díjugratás szakágban is.

2. A díjugrató pálya nehézségi fokát, hosszát, iramát, az akadályok méreteit az egész verseny nehézségi foka határozza meg.

536. cikkely – A díjugrató pálya mérete

A FEI Díjugrató Szabályzatának 201. cikkelyében meghatározottak kivételével minden, 4,000 m²-nél kisebb, és/vagy a rövid oldalon 50 m-nél keskenyebb pályáról jelenteni kell a FEI-nek, és el kell fogadtatnia a TD-vel, mielőtt a versenykiírást elfogadja a FEI.

536. cikkely – Díjugrató pálya

1. Hossz és iram

Az 5. Függelékben engedélyezett kereteken belül a pálya tervezőjének szabad keze van a pálya megtervezésében, amely megfelel a verseny nehézségi fokának. Kivételes esetekben, a TD és a bírói testület jóváhagyásával engedélyezhető a maximális engedélyezett pályahosszt legfeljebb 10%-al növelni.

1. Akadályok

Az akadályoknak standard díjugrató akadályoknak kell lenniük. A pályán 10-13 számozott akadály és 13-16 erőkifejtés lehet a 4. Függelékben feltüntetett határokon belül.

3. Méretek

Az akadályok méretei nem haladhatják meg a 4. Függelékben, kategóriánként leírtakat. A pálya akadályainak legalább 2/3-ának a kiírt magasságúnak kell lenniük. A széles akadály maximális szélessége nem lehet több, mint az akadály magassága, plusz 30 centiméter. (pl.: ha az akadály magassága 120 cm akkor a szélessége legfeljebb 150 cm lehet). 5 cm eltérés engedélyezett az akadályok magasságában, amennyiben a talajegyenetlenség és/vagy a kanalak elhelyezése azt indokolttá teszi.

4. Akadályok típusai

A pályán egyforma mértékben kell lenni meredek és széles akadályoknak, két vagy három kettesugrásnak, vagy egy kettesugrásnak és egy hármassugrásnak.

Zárt kombináció nem lehet a pályán. Vizesárok nem lehet a pályán, csak olyan formában amikor rúd van fölé helyezve. A FEI által jóváhagyott biztonsági kanalak használata ajánlott a

díjugrató pályán. Alternatív akadályok használata megengedett. Az alternatív akadályokat egyforma számmal, és az „alternatív” kifejezéssel kell jelölni a pályarajzon.

538. cikkely – Pontozás

1. Hibák a pályán

Akadály leverése	4 hibapont
Első ellenszegülés az egész pályán	4 hibapont
Második ellenszegülés az egész pályán	Kizárás
Lovas lóról esése első alkalommal	8 hibapont
Lovas lóról esése második alkalommal	Kizárás
Ló és lovas bukása	Kizárás

2. Időhibák

A pálya hossza és irama határozza meg az alapidót. Alapidón belüli lovaglás nincs jutalmazva, viszont az alapidón felül megkezdett minden másodpercért 1 hibapont büntetést kap a versenyző egészen az időhatár eléréséig, amely kétszerese az alapidónek. Az időhatár elérése kizárást von maga után.

539. cikkely – Idő módosítások

1. Akadály leverése ellenszegüléssel

1.1 Amennyiben a lovas lovával ellenszegülés következtében leveri az akadályt, vagy annak helyét megváltoztatja (eltolja), illetve leveri az akadály szélességét jelző zászlók bármelyikét, a csengőt megszólaltatják. Az órát megállítják és addig áll, amíg az akadályt eredeti formájába vissza nem építik, vagy a zászlót a helyére vissza nem helyezik. A versenyzőt ellenszegülésért járó büntető, illetve az óra megállításáért járó 6 másodperc időhibaponttal büntetik meg. Az utóbbit hozzáadják ahhoz az időhöz, amennyi alatt a lovas a pályát teljesítette.

1.2 Amennyiben a versenyző lovával leveri egy nyitott kombináció valamely akadályának magassági vagy szélességi méreteit meghatározó rudak bármelyikét, illetve az akadály szélességét meghatározó zászlók egyikét, majd valamelyik következő elemnél lova ellenszegül, kitör, a csengőt megszólaltatják és az órát megállítják. A versenyző ellenszegülésért járó büntető illetve 6 mp. időhibapontot kap.

2. Akadály leverése és esés/bukás

2.1. Amennyiben a lovas a lóról esik egy ellenszegülés közben, továbbá leveri az akadály, a csengőt azonnal meg kell szólaltatni. Az órát viszont csak akkor kell megállítani, ha az akadály nincs készen a folytatásra, mire a lovas visszaült a nyeregbe. A versenyző ellenszegülésért és lóról esésért büntető hibapontot, és 6 másodperc időbüntetést kap.

2.2. Amikor önálló akadály, vagy egy kombináció utolsó eleme ugratása közben ver le egy rudat a lovas majd leesik lováról, nem kell a csengőt megszólaltatni. A versenyzőt lóról esésért kell megbüntetni megfelelő hibapontokkal.

2.3. Amikor kombináción belül - az utolsó elem kivételével - akadály leverése mellett lóról esés történik, a csengőt meg kell szólaltatni. Az órát csak akkor kell megállítani, ha az akadály

nincs készen a folytatásra, mire a lovas visszaült a nyeregbe. A versenyző lóról esésért, és az akadály leverésért kap hibapontot.

2.4. Amennyiben egy kombináció második vagy harmadik eleménél az ellenszegülés lóról esés következménye, a rúd leverése mellett vagy anélkül, akadály pozíciójának megváltoztatása mellett vagy anélkül illetve az akadály valamely zászlójának leverése mellett vagy anélkül úgy a versenyző nem kap hibapontot ellenszegülésért, csak a lóról esésért. A 6 másodperc időbüntetést nem kell idejéhez hozzá adni.

VI. FEJEZET – JÁTÉKOK, BAJNOKSÁGOK és KUPÁK

540. cikkely – Olimpiai játékok

Az Olimpiai Játékok keretén belül négyévente megrendezésre kerül a Lovastusa verseny is a Nemzetközi Olimpiai Bizottság támogatásával. Az Olimpiai Háromnapos Verseny felnőttek részére kerül megrendezésre. A versenyszámot 4*-os szinten rendezik meg az „Olimpiai Játékok Lovas Versenyszámainak Speciális Szabályzata” alapján.

541. cikkely – Egyéni és csapat világbajnokságok

1. Rendszere

1.1. Az olimpiák közötti időszak páros évében négyévente az FEI felügyelete mellett kerül megrendezésre az egyéni és csapat világbajnokság.

1.2. A világbajnokság megrendezésére irányuló kérelmeket az FEI-hez kell küldeni az Általános Szabályzat 110. Cikkelyében foglaltaknak megfelelően.

1.3 A világbajnokságok felnőtt lovasok számára kerülnek megrendezésre. A verseny szintje és minősítése négycsillagos, kivéve, az alábbi megjegyzések szerint. A díjlovagló program a legfrissebb 4*-os díjlovagló program lehet.

1.4 A hivatalos személyeket az 550. Cikkelynek megfelelően kell kinevezni. Költségeiket az Általános Szabályzat 159. Cikkelyének megfelelően kell téríteni.

1.5 Világbajnokság csak abban az esetben rendezhető meg, ha legalább 6 nemzet képviselteti magát azon. Az „Általános Szabályzat”-ban rögzítettek alól kivételt jelent az az eset, amikor egy nemzet leadta végleges nevezését, viszont visszalép az első lószemlét megelőzően, ilyenkor úgy kell tekinteni, mintha jelen lennének.

2. Meghívások

Meghívást automatikusan kiküldik azon nemzetek számára, akik az előző két év során képviseltették magukat három- és négycsillagos versenyeken. Kérésre más nemzetek is kaphatnak kiírást.

3. Minősülések

A lovasoknak és lovaiknak mint páros, együtt kell minősülniük három- és négycsillagos versenyeken az 506.7.2 cikkelyben foglaltaknak megfelelően.

4. Részvétel

4.1. Amennyiben a világbajnokság különálló versenyként kerül megrendezésre, az indulók száma a Bajnokságokat érintő 503.2.3 cikkely szerint kerül meghatározásra. Amennyiben a világbajnokságot más világbajnokságokkal egy időben rendezik, például a Lovas Világjátékok keretein belül, a rendező ország indulóinak száma ugyanannyi lehet mint más induló nemzeteké.

4.2 Világbajnokságon egy lovas csak egy lovat lovagolhat.

5. Költségek és juttatások

A Szervező bizottság felelős a versenyzők, lovászok, lovak és egyéb hivatalos személyek szállítási, szállás és étkezési költségeiért az 508.2 cikkelyben foglaltaknak megfelelően.

542. cikkely – Egyéni Világkupák

Az FEI engedélyezhet Egyéni Világkupa sorozat szervezését, felnőtt lovasok számára. Szabályait és minősülési rendszerét az FEI lovastusa bizottsága hagyja jóvá.

543. cikkely – Kontinentális bajnokságok

A világ egyes részein a Lovastusa Kontinens bajnokságok (Ázsiai vagy a Pán Amerikai Játékok) szervezéseiben segítséget nyújthat a Nemzetközi Olimpiai Bizottság és a Régiós Játékok Szövetsége. Az említett versenyek szabályzatát a Főtitkár és Nemzetközi Lovastusa Bizottság Elnöke hagyja jóvá. Általánosságba véve a fenti versenyek szervezését Kontinentális Bajnokságok 544. Cikkelyében foglaltak szerint kell szervezni.

544. cikkely – Egyéni és csapat kontinentális bajnokságok

1. Rendszere

1.1 Kontinentális egyéni és csapatbajnokságokat az alábbi rendszerben a FEI felügyelete mellett rendezik meg:

1.1.1 Felnőttek számára kétévente, az olimpiák közötti páratlan években rendezik.

1.1.2 Ifjúsági lovasoknak – évente rendezik.

1.1.3 Junioroknak – évente rendezik.

1.2 Kontinentális bajnokságok rendezésére a pályázatot az FEI-nek kell beküldeni az Általános Szabályzat 110.3 cikkelyében foglaltaknak megfelelően.

1.3. A bajnokság nehézségi fokát az FEI határozza meg a rendező Nemzeti Szövetséggel történt megbeszélést követően.

1.4. Hivatalos személyeket az 551. Cikkelyben foglaltak szerint kell a versenyre kiküldeni, költségeiket pedig az Általános Szabályzat 159. Cikkelyében foglaltak szerint kell megtéríteni.

1.5 Felnőttek kontinentális Bajnoksága csak abban az esetben rendezhető meg, ha legalább három nemzeti, vagy regionális csapat van jelen az első lószemlén.

1.6. Ifi lovasok és Juniorok számára Európában csak akkor rendezhető kontinentális bajnokság, ha legalább három nemzeti szövetség képviselteti magát csapattal. Európán kívül a verseny megrendezéséhez elég két nemzeti szövetséget képviselő csapat is. Amennyiben egy nemzeti szövetség leadta végső nevezését, de az első lószemle előtt visszalép a versenyzéstől, úgy tekinthető, mintha jelen lenne a versenyen.

2. Meghívások

A kontinentális bajnokságok elméletileg csak az adott kontinens nemzeti szövetségei számára nyitottak. Az érdekelt nemzeti szövetségek számára automatikusan kiküldik a meghívásokat. A Szervező bizottság és az FEI beleegyezése mellett Európán kívüli felnőtt kontinens bajnokságokra az adott kontinens nemzetein kívüli lovasok is meghívhatók. Azon nemzeti Szövetség, aki saját kontinensén kívül vesz részt kontinens bajnokságon, elveszti jogot a soron következő kontinentális bajnokság megrendezésére. Ugyanakkor megnyerheti az egyéni és csapat érmek bármelyikét.

3. Minősülések

A lovasoknak és lovaiknak a kontinentális bajnokság szintjének megfelelően az 506. Cikkelyben foglaltaknak megfelelően kell minősülniük.

4. Részvétel

4.1 Lovasok és lovak egyazon éven belül kizárólag a Junior, Ifjúsági vagy Felnőtt bajnokságok egyikében indulhatnak.

4.2 Egy lovas csak egy lovat lovagolhat egy adott kontinentális bajnokságon.

5. Költségek és juttatások

A költségek és juttatások az alábbi cikkelyekben foglaltaknak megfelelően alakul: felnőtt lovasoknak: 507.3; 508.2 cikkely szerint; Juniorok és Ifjúsági lovasok számára – 8. Függelék szerint.

545. cikkely – Egyéni kontinentális kupák

Az FEI engedélyt adhat Egyéni kontinentális kupa megrendezésére. A kupa szervezését és részvételi feltételeit az FEI hagyja jóvá.

546. cikkely – Regionális Játékok

A világ egyes részein a Lovastusa Regionális Bajnokságok (Közép Amerikai, Karibi vagy Mediterrán Játékok) szervezéseiben segítséget nyújthat a Nemzetközi Olimpiai Bizottság és a Régiós Játékok Szövetsége. Az említett versenyek szabályzatát FEI Lovastusa Bizottság

Elnöke hagyja jóvá. Megrendezésük főképp a Kontinentális Bajnokságok 544. Cikkelyében foglaltak szerint történik.

547. cikkely – regionális egyéni és csapat bajnokságok

A világ egyes részein Regionális egyéni, és csapatbajnokságok rendezhetők az FEI felügyelete mellett és az Általános Szabályzat 110.4 cikkelyében foglaltaknak megfelelően. e Megrendezésük főképp a Kontinentális Bajnokságok 544. cikkelyében foglaltak szerint történik. Legalább két ország lovasainak kell jelen lenni az első lószemlén.

VII. FEJEZET – NEMZETKÖZI VERSENYEK HIVATALOS SZEMÉLYEI

548. cikkely – Hivatalos személyek hatásköre

A verseny időtartama az Első Lószemle előtt 1 órával kezdődik, és a végső eredmény kihirdetését követő ½ óra múlva fejeződik be (Általános Szabályzat 101.5 cikkely)

A bírói testület feladata azonban akkor kezdődik, amikor a terep pályát megnézni és átveszi, vagy az első lószemlén, vagy a díjlovaglás kezdete előtt egy órával, attól függően, melyik esemény van hamarabb.

549. Cikkely - Hivatalos személyek kötelességei

A bírói testület, a technikai küldött(ek), a tereppálya tervező és a hivatalos állatorvos a Szervező bizottsággal együttesen, közös munkájukkal biztosítják, hogy az előkészületek és a verseny lebonyolítása fair, biztonságos és szabályszerű. Ide tartozik a pályák, akadályok és utak biztosítása.

1. Bírói testület

1.1 A bírói testület teljes körű feladata és felelőssége a verseny teljes ideje alatt annak bíró teendőinek ellátása, továbbá bármely vitás esetben felmerült kérdés tisztázása. Amennyiben a bírói testület nincs megelégedve az előkészületekkel, vagy a pályákkal, úgy a technikai küldöttel történt konzultálást követően jogában áll változtatni.

1.2. A bírói testület a következő tagokból áll: CH/CCI 3*/4* versenyeken egy főbíró és két tag, CH/CCI 1*/2* és CIC versenyeken egy főbíró és egy, vagy két tag.

1.3 A bírói testület elnökét és tagjait a FEI Lovastusa Bírói listáról kell kiválasztani az 550. cikkelyben foglaltaknak megfelelően.

1.4 Háromnapos versenyeken a bírói testület a hivatalos állatorvossal együtt bonyolítja az első és a harmadik lószemlét.

1.5. CIC versenyeken, amennyiben van lószemle, a bírói testület a hivatalos állatorvossal együtt bonyolítja.

1.6. A bírói testület bírálja a díjlovagló vizsgát.

1.7. Az tereppálya és a díjugrató pálya átvétele

Ha csak a TD nem ítéli meg kivitelezhetetlennek, a terep és díjugrató pályát a bírói testület veszi át a TD –vel és a Tereppálya tervezővel együtt.

1.8. Cross szakasz

- **Ellenőrző központban.** Vagy a főbírónak, vagy, ha a főbíró nem beszél és ért azon a nyelven, ahogy a kommunikáció zajlik, helyette a bírói testület egy olyan tagjának, aki beszél és ért ezen a nyelven, kötelező jelen lenni az ellenőrző központban. Erről a főbíró dönt.
- A pályán. A bírói testületből egy főnek kötelező jelen lenni a pályán, a szokásos kötelezettségekkel.
- CCI versenyeken a bírói testület harmadik tagjának (ha van), a start/cél területen kell tartózkodnia, ahol a szokásos feladatokat kell végeznie. Ha a start és a cél külön helyen vannak, a start helyszínén kell lennie.
- CIC versenyeken a bírói testület harmadik tagja (ha van) a terepszakaszon tartózkodhat, de rövid időn belül a célhoz kell érnie, ha a hivatalos állatorvosnak szüksége van a véleményére.
- Minden nemzetközi versenyen, a terep vizsga során, a bírói testület minden tagjának végig ugyanazt a feladatot kell ellátni.

1.9. A bírói testület felelős döntést hozni bármely a terepverseny terepakadály szakasza során a technikai személyzet - akadálybírók, időmérők - döntése ellen irányuló kifogásokkal szemben függetlenül attól, hogy ez a döntés a lovas javára vagy ellene történik.

1.10. A bírói testület felelős a díjugrató versenyszám bírálásáért.

1.11. Fontos, hogy a csengőt a főbíró, vagy egy kijelölt díjugrató bíró kezelje. CIC versenyeken, ahol egy időben több részvizsga is zajlik, ezt a feladatot egy minősített nemzeti, vagy nemzetközi díjugrató bíró is elláthatja. Minden 3 és 4 csillagos versenyen, és minden bajnokságon, és játékokon kötelező, a kisebb versenyeken ajánlott egy minősített és tapasztalt díjugrató bírót bevonni a bíráskodásba. Ha a bírói testületnek van olyan tagja, aki maga is minősített díjugrató bíró, nem kell még egy tag a díjugratás bírálatára.

1.12. A bírói testület bármely tagjának joga és kötelessége, hogy a verseny során bármikor kizárja a versenyből azt a lovat, amelyik sánta, beteg vagy kimerült, illetve ha nincs megfelelő állapotban a verseny folytatására. Továbbá joga van megfelelő lépések megtételére veszélyes lovaglás tapasztalása esetén. Döntése ellen fellebbezésnek helye nincs.

2. Technikai küldött

2.1 A Technikai küldött feladata a verseny lebonyolításának technikai és adminisztratív előkészületeinek jóváhagyása, amelybe a következők tartoznak bele: a lovak állatorvosi vizsgálatának és állatorvosi szemlének a helyszínei; lovasok és lovak elszállásolása; illetve a verseny működésének felügyelete (Felügyelőkkel – Stewardok).

2.2 A Technikai küldött hagyja jóvá mindhárom részvizsga pályáit, szakaszait és kiszolgáló létesítményeit úgy a versenyzésre, mind a munkára és bemelegítésre. Külön figyelmet

szentelve az akadályok vizsgálatára és ellenőrző mérésére, hogy azok típusban, szélességi és magassági méreteikben megfelelnek-e a kiírásban feltüntetetteknek. A Technikai küldött kifejezett feladata az egyes szakaszok hosszának lemérése annak érdekében, hogy azok biztosan megegyezzenek a lovagolandó hosszal. Jóval a versenyt megelőzően kell ellenőriznie a pályán folyó munkálatokat, hogy ezzel is lehetőséget adjon változtatások elvégzésére. Kérésére egy vagy több lóval is ki lehet próbálni a pálya egy vagy több pontját vagy akadályát.

2.3 A Technikai küldött felel a versenyt bonyolító technikai és egyéb személyzet eligazításáért és verseny alatti irányításukért.

2.4 A Technikai küldött feladata a pontozással és hibapontokkal kapcsolatban kialakult vitás esetek kivizsgálása és jelentése a Bírói Testület számára, annak érdekében, hogy előkészítse a döntéshozatalt.

2.5 A Technikai küldöttnak egyedülálló és teljes hatáskörű felelőssége van a versenyt megelőzően addig a pillanatig, amíg kielégítő jelentést nem tett a verseny előkészületeivel kapcsolatban a Bírói testület számára. Ezt követően továbbra is felügyeli a verseny adminisztratív és technikai bonyolításának menetét, és segítséget nyújt a Bírói testületnek, az Állatorvosi és Szervező Bizottságoknak.

3. Tereppálya tervező

3.1 A tereppálya tervező felelős a terepverseny szakaszainak, akadályainak megtervezéséért, a szakaszok kijelöléséért és az azokon szükséges munkálatok meghatározásáért.

3.2 Ő felelős a B és D szakaszok akadályainak megtervezéséért, megépítéséért és jelöléséért.

3.3 Alapvetően ő a felelős a díjugrató pálya megtervezéséért és megépítéséért. Ez a feladatkör átadható díjugrató pályatervező számára is, viszont a tereppálya tervezőnek ebben az esetben ellenőriznie kell, hogy a pálya megfelel az érvényben lévő Lovastusa Szabályzatnak és útmutatásoknak.

4. Állatorvosi Bizottság

4.1. Kijelölés, feladatkörök

4.1.1. Játékok, Bajnokságok, Kupa döntők és CCIO-k és CCI-k esetében az Állatorvosi Bizottság, a FEI Állatorvosi Szabályzatának értelmében két állatorvusból áll, a hivatalos állatorvusból és a kisegítő állatorvusból. Mindketten felelősek a verseny állatorvosi előkészületeinek jóváhagyásáért. Néhány nagyobb „Játékon”, vagy több szakág együttesen megrendezett bajnokságán, a FEI kijelölhet egy további tagot az Állatorvosi bizottság elnökévé. Ő felelős a Szervező Bizottsággal való kapcsolattartásért, a szükséges előkészületek megtételéért.

4.1.2. CCI 1 és 2 csillagos versenyeken azonban, ha a Szervező bizottság szerint nem érdemes kisegítő állatorvost kinevezni, az Állatorvosi bizottság csak egy főből, a hivatalos állatorvusból áll. Ilyen esetben kell, egy megfelelő tapasztalatokkal rendelkező vizsgáló állatorvosnak kell jelen lenni a holding boxban, és az első és harmadik lószemlén (lásd Állatorvosi Szabályzat 1003.8 cikkely),

4.2 Hivatalos állatorvos

4.2.1. A kisegítő állatorvossal együtt az első állatorvosi vizsgálat végrehajtásáért felelősek.

4.2.2 A Fellebbviteli bizottsággal együtt ő nézi át az esetleges Útlevel szabálytalanságokat, és javaslatot tesz a megfelelő szankciókra.

4.2.3 Tagja a Lószemle bizottságnak az első, a második és a harmadik lószemlén.

4.2.4 Ellenőrzi a lovak állatorvosi kezelését, gyógyszererezését.

4.2.5. Felelős az egyéni lovasok vagy a csapatok állatorvosainak istállóba való bejutásának engedélyezéséért.

4.3. Kisegítő állatorvos

4.3.1 A hivatalos állatorvossal együtt felelős az első állatorvosi vizsgálat lebonyolításáért.

4.3.2 Az elkülönítő részben (holding box) nyújt segítséget a lovak vizsgálatában az első és a harmadik lószemlén és a vizsgálatok eredményeit jelenti a Bírói testületnek és a hivatalos állatorvosnak.

4.3.3 Irányítja az állatorvosi szolgáltatásokat a verseny ideje alatt külön figyelmet fordítva a terepverseny terepakadály szakasza alatti sürgősségi ellátás megszervezésére.

5. Fellebbviteli bizottság

5.1. A Fellebbviteli bizottság feladatkörét a FEI Általános Szabályzatának 164., 170-174. és az Állatorvosi Szabályzat 1011. és 1019. cikkelyei tartalmazzák.

5.2. Lovastusa bajnokságokon teljes Fellebbviteli bizottság felállítása kötelező.

5.3. Minden egyéb nemzetközi versenyen a Fellebbviteli bizottság feladatkörét a bírót testület is elláthatja, erről a Szervező bizottság dönt.

5.4. A bajnokságok kivételével a Fellebbviteli Bizottság munkáját egy fő is elláthatja, ez olyan O, vagy I bíró, vagy nemzetközi TD lehet, aki nem lát el egyéb funkciót az adott versenyen.

6. STEWARDOK- FELÜGYELŐK

A felügyelő csoport feladata a Szervező bizottság, a bírói testület, a TD és a lovasok munkájának segítése a verseny lebonyolítása során, a Szabályzatokban, és a FEI etikai kódexben meghatározott irányelvek szerint. Feladatuk főképp, de nem kizárólag az, hogy ellenőrizzék az összes gyakorlót, melegítő pályán és az istállóban a lovasok öltözetét és a lovak felszerelését, segítséget nyújtanak a ló vizsgálatokon és szemléken. A felügyelőktől elvárt, hogy szorosan együttműködve tevékenykedjenek a szervező bizottsággal, a lovasokkal és egyéb hivatalos személyekkel.

550. cikkely – Hivatalos személyek kijelölése

1. Játékok, Bajnokságok és Kupa döntők

1.1 3 és 4 csillagos Bajnokságokra, Játékokra és Kupa döntőkre a FEI jelöl ki bírókat, külföldi TD-t, állatorvosi bizottságot, konzultálva a Szervező bizottsággal. Minden hivatalos személyt a nemzetközi hivatalos személy listáról kell kijelölni. A bírói testületnek kötelezően nemzetközinek kell lennie.

1.2. 1 és 2 csillagos Bajnokságokra és Játékokra a FEI jelöli ki a főbírókat, a külföldi TD-t és a külföldi hivatalos állatorvost, a szervező bizottsággal konzultálva. A bírói testületnek kötelezően nemzetközinek kell lennie. A szervező bizottság meghívhat egy, vagy két tagot a bírói testületbe.

2. Három napos versenyek

Minden nemzetközi háromnapos versenyre az alábbi táblázat alapján lehet kijelölni bírókat, TD-t, és pályatervezőt.

CCI	4 csillag	3 csillag	2 csillag	1 csillag
-----	-----------	-----------	-----------	-----------

Bírói testület	3 bíró	3 bíró	3 vagy 2 bíró	3 vagy 2 bíró
	A bírói testület minden tagját FEI listáról kell választani	A bírói testület minden tagját FEI listáról kell választani	A bírói testület egy tagját FEI listáról kell választani	Lehetnek nemzeti bírók, ha a TD szerepel a FEI listán
	Három „I” vagy „O” bíró kötelező	Egy „I” vagy „O” bíró kötelező		Vagy a bírói testület egy tagja, vagy a TD szerepel a FEI listán
	Kötelező díjugrató bíró	Kötelező díjugrató bíró	Nem kötelező, de ajánlott	Nem kötelező, de ajánlott
Technikai Küldött (TD)				Vagy a bírói testület egy tagja, vagy a TD szerepel a FEI listán
	TD-t a FEI „I” listájáról kell választani	TD-t a FEI „I” listájáról kell választani	TD-t és CD-t a FEI „I” és „C” listájáról lehet választani	A TD lehet nemzeti, ha a bírói testület egy tagja szerepel a FEI listán
Pálya tervező (CD)	CD-t a FEI „I” listájáról kell választani	CD-t a FEI „I” listájáról kell választani	TD-t és CD-t a FEI „I” és „C” listájáról lehet választani	A CD lehet nemzeti
	Kötelező, hogy legyen egy külföldi tagja a bírói testületnek	Kötelező, hogy legyen egy külföldi tagja a bírói testületnek	Kötelező, hogy legyen egy külföldi hivatalos személy	

3. CIC versenyek

CIC	3 csillag	2 csillag	1 csillag
Bírói testület	2 vagy 3 tag	2 vagy 3 tag	2 vagy 3 tag
	Vagy külföldi TD, vagy egy külföldi bíró kötelező		
	Minden bírót FEI listáról kell választani	Legalább egy bírót FEI listáról kell választani	Vagy egy bírót, vagy a TD-t FEI listáról kell választani
	Egy „I” vagy „O” bíró kötelező		Lehetnek nemzeti bírók, ha a TD szerepel a FEI listán
	Kötelező díjugrató bíró	Nem kötelező, ajánlott	Nem kötelező, ajánlott
Technikai Küldött (TD)	A TD-t FEI „I” listáról kell választani	A TD-t FEI listáról kell választani	Vagy egy bírót, vagy a TD-t FEI listáról kell választani
	Vagy külföldi TD, vagy egy külföldi bíró kötelező	Nem kötelező külföldi hivatalos személy, de legalább egy személyt a bírók, vagy a TD, vagy a CD közül kötelezően a FEI „I” listáról kell választani.	A TD lehet nemzeti, ha a bírói testület egy tagja szerepel a FEI listán
Pályatervező (CD)	Kötelező FEI listáról választani	Lehet nemzeti	Lehet nemzeti

4. Állatorvosok

4.1 Játékok, Bajnokságok és Kupa döntők esetében az állatorvosokat az Állatorvosi listáról és a lovastusa versenyek gyakorló állatorvosai közül kell kiválasztani. Az állatorvosi bizottság elnökének és tagjainak kijelölése az Általános és az Állatorvosi szabályzatban foglaltaknak megfelelően történhet.

4.2 Bármely egyéb háromnapos verseny esetében az Állatorvosokat az Állatorvosi listáról és a lovastusa versenyek gyakorló állatorvosai közül kell kiválasztani. Az állatorvosok a rendező ország állatorvosai is lehetnek, akiket a Szervező bizottság és a rendező ország Nemzeti Szövetsége jelöl ki.

5. Fellebbviteli bizottság

A Fellebbviteli Bizottság elnöke és tagjai kijelölése az Általános Szabályzat 154. és 164. cikkelyében foglaltaknak megfelelően történhet.

6. Felügyelők

6.1. Minden nemzetközi versenyre Chief Stewardot kell kinevezni.

6.2. Bajnokságokra, CCIO, CCI 4*/3*/2* és CIC 3*-ra Chief Stewardot FEI listáról kell választani.

6.3. CCI 1* és CIC 2*/1* versenyeken a Chief Steward lehet egy megfelelően kvalifikált nemzeti hivatalos személy. A többi felügyelőt, akik a Chief Steward beosztottjai, a verseny kategóriájának és szintjének és sajátosságainak megfelelően kell kinevezni.

7. Kinevezések korlátozása

A szervező bizottságok nem nevezhetnek ki két egymást követő évben két ugyanolyan összetételű bírói testületet. Ugyanaz a személy legfeljebb 5 alkalommal lehet tagja nemzetközi háromnapos versenyek bírói testületének (CH, CCIO, CCI) egy naptári éven belül.

Ugyanaz a személy nem lehet 5 alkalomnál többször TD, nemzetközi háromnapos versenyen, egy naptári éven belül. Ugyanaz a személy, ugyanazon a versenyen legfeljebb 3 egymást követő évben lehet TD.

8. TD asszisztens

A szervező bizottságnak ki kell nevezni egy TD asszisztent minden Bajnokságra, Játékokra, Kupa döntőre, CCIO és 3*/4* versenyekre (CCI és CIC), minden egyéb versenyre kinevezhet. A TD asszisztent a FEI listáról, vagy a nemzeti TD-k közül lehet választani. Bajnokságokon, Kupa döntőkön és 4 csillagos versenyeken a TD asszisztensnek más nemzetiségűnek kell lennie, mint a TD-nek.

551. cikkely – Bírók

1. Bírók kategóriái

A nemzetközi bírót három alábbi kategóriába soroljuk:

- Bíró jelöltek, (C bíró)
- Nemzetközi bírók (I bíró)
- Hivatalos nemzetközi bírók. (O bíró)

2. Bírók minősülése

2.1 Bíró jelöltek

- A Bíró jelöltek minősülése a következők szerint történik:

- Legalább három éven keresztül nemzeti bíróként kell működni, amely időszak alatt legalább két alkalommal FEI szabályok szerint rendezett nemzeti háromnapos versenyen (CCN), vagy két nemzetközi versenyen (CCI 1*/CIC) a bírói testület tagja, vagy elnöke, utóbbiak közül legalább az egyik versenynek CCI-nek kell lennie.
-
- FEI által jóváhagyott Bíró jelölteknek tartott továbbképzésen vett részt, ahol tanúbizonyságot tett a szabályzat teljes körű ismeretéről, lovastusa versenyek szabályos lebonyolításának ismeretéről, továbbá díjlovagló és díjugrató vizsgák bírálatának ismeretéről.

- A FEI két hivatalos nyelve közül legalább az egyiket érti.

2.2 Nemzetközi bíró

- A Nemzetközi bírók minősülése a következők szerint történik:

- Rendszeresen bírál Nemzeti és Nemzetközi Háromnapos versenyeken, amelyek során már legalább négy Nemzetközi (CCI/CIC) versenyen bíralt, amelyek közül a folyó és az azt megelőző két éven belül legalább két alkalommal bíralt Nemzetközi Háromnapos (CCI) versenyen.
- A megelőző két éven belül sikeresen elvégzett egy, az FEI által jóváhagyott továbbképzést, ahol a továbbképzés vezetője javasolja listára való felkerülését, vagy megerősíti listán maradását.
- Az FEI két hivatalos nyelve közül legalább az egyiket érti és beszéli.
- Nem idősebb 70 évesnél.

2.3 Hivatalos nemzetközi bíró

A hivatalos nemzetközi bíró minősülése a következők szerint történik:

- Teljesíti a Nemzetközi Bírókkal szemben támasztott követelményeket.
- Jelentős gyakorlattal rendelkezik, amelyet kiemelt FEI versenyek bírói testületének tagjaként bemutatott bírálás is alátámaszt.
- Nem idősebb 70 évesnél.

3. Bírók előléptetése

3.1 Bíró jelölt

Az FEI listán tartja nyilván az olyan minősített bíró jelölteket, akiket saját Nemzeti Szövetségük javasolt, és a Nemzetközi Lovastusa Szakbizottság elfogadta őket. Saját Nemzeti Szövetségük jelölését megelőzően teljesíteniük kell a bírói jelöltek minősülési követelményeit.

3.2 Nemzetközi bíró

Az FEI listán tartja nyilván azon minősített nemzetközi bírókat, akiket, a Nemzetközi Lovastusa Szakbizottság jelölt, a bíró saját nemzeti szövetségével konzultálva. A jelölését megelőzően teljesíteniük kell a Nemzetközi Bírók minősülési követelményeit.

3.3 Hivatalos nemzetközi bíró

Az FEI listán tartja nyilván azon minősített Hivatalos Nemzetközi Bírókat, akiket a Nemzetközi Lovastusa Szakbizottság választott ki a Hivatalos Nemzetközi Bírók listájáról, és akiket a Bűrő elfogadott. Ezen felül nincs bírói kategória.

4. Követelmények teljesítése

4.1. Azon Bíró jelöltek akik nem teljesítik a Nemzetközi Bírókkal szemben támasztott követelményeket, a Nemzetközi Lovastusa Szakbizottság jóvoltából továbbra is rajta maradhatnak a Bíró jelöltek listáján amennyiben annak követelményeit teljesítik.

4.2. Azon nemzetközi bírók, akik nem teljesítik a Nemzetközi Bírókkal szemben támasztott követelményeket. lekerülhetnek a bíró jelöltek listájára (C bírók) vagy a Nemzetközi Lovastusa Szakbizottság mérlegelését követően teljesen lekerülhetnek a FEI listáról.

554. cikkely – Technikai küldöttek

1. Technikai küldöttek kategóriái

Nemzetközi Technikai Küldötteket két kategóriába soroljuk:

Jelölt Technikai Küldött
Nemzetközi Technikai Küldött

2. Technikai Küldöttek Minősülése

2.1 Jelölt Technikai Küldött

A Jelölt Technikai Küldött az alábbiak szerint kerül minősítésre:

- Nemzeti szinten rendszeresen Technikai küldöttje a lovastusa versenyeknek az elmúlt három év során, amelyek között Technikai küldöttje volt legalább két, az FEI szabályai szerint lebonyolított CCI*, CCN vagy CIC/CNC versenynek. Számukra ajánlott, hogy tapasztalatot szerezzenek Egynapos és Háromnapos (CCN) versenyek valamennyi szintjén. A tapasztalatszerzésnek magában kell foglalnia Szervező Bizottságokban és a Tereppálya tervező melletti munkálkodást amellet, hogy természetesen, mint Technikai küldött is dolgozik versenyeken. Az említett tapasztalatszerzés köre kisebb lehet, ha a Technikai küldött egyben nemzetközi bíró vagy nemzetközi tereppálya tervező is.
- Nemzetközi Technikai küldött mellett, mint gyakornok dolgozott CCI - n.
- Sikeresen elvégzett egy az FEI által jóváhagyott továbbképzést, ahol széleskörű tanúbizonyságot adott a szabályok, az Általános Szabályzat, a Lovastusa versenyek eltérő szintjeinek és azok lebonyolításának ismeretéről.
- Érti a FEI két hivatalos nyelve közül legalább az egyiket.

2.2 Nemzetközi Technikai Küldöttek

A Nemzetközi Technikai Küldött az alábbiak szerint kerül minősítésre:

- Mint Technikai Küldött dolgozott legalább kettő nemzetközi (CCI/CIC) versenyen, az adott, illetve az azt megelőző évben, amelyek közül az egyiknek CCI-nek kell lennie.
- Eredményesen teljesített egy az FEI által jóváhagyott Technikai Küldöttek számára szervezett továbbképzést a megelőző három éven belül, majd a továbbképzés vezetője javaslatot tett listára kerülésére vagy azon tartására.

- Érti és beszéli az FEI két hivatalos nyelve közül legalább az egyiket.
- Nem idősebb 70 évesnél.

3. Technikai Küldöttek előléptetése

3.1 Jelölt Technikai Küldött

Az FEI listán tartja nyilván a saját Nemzeti Szövetségük által javasolt, minősített Jelölt Technikai Küldötteket akiket a Nemzetközi Lovastusa Szakbizottság jóváhagyott. Teljesíteniük kell a Jelölt Technikai Küldöttekkel szemben támasztott követelményeket mielőtt saját Nemzeti Szövetségük javasolja őket.

3.2 Nemzetközi Technikai Küldött

Az FEI listán tartja nyilván azokat a minősített Nemzetközi Technikai Küldötteket akiket a Nemzetközi Lovastusa Szakbizottság léptetett elő a Technikai Küldött saját Nemzeti Szövetségével történt egyeztetést követően. Előléptetésének feltétele, hogy megfeleljen a Nemzetközi Technikai Küldöttekkel szemben támasztott követelményeknek.

4. Követelmények teljesítése

4.1. Azon Jelölt Technikai Küldöttek, akik nem teljesítik a Nemzetközi Technikai Küldöttekkel szemben támasztott követelményeket, a nemzetközi Lovastusa Szakbizottság jóvoltából tovább maradhatnak a Jelöltek listáján.

4.2. Azon Nemzetközi Technikai Küldötteket, akik nem teljesítik a velük szemben támasztott követelményeket a Nemzetközi Lovastusa Szakbizottság a Jelöltek listájára minősíti vissza vagy teljesen törli a Technikai Küldöttek listájáról.

555. cikkely – Tereppálya Tervező

1. Tereppálya Tervezők kategóriái

Nemzetközi Tereppálya Tervezőket két kategóriába soroljuk:

- Jelölt Tereppálya Tervező
- Nemzetközi Tereppálya Tervező

2. Tereppálya Tervezők minősülése

2.1 Jelölt Tereppálya Tervező

A Jelölt Tereppálya Tervezők az alábbiak szerint kerülnek minősítésre:

- Nemzeti Tereppálya Tervezőként legalább három éves gyakorlata legyen. Ajánlott úgy egynapos, mint háromnapos versenyek valamennyi szintjén tapasztalatot szerezniük. Ez a követelmény csökkenthető, ha a Tereppálya tervező egyben tapasztalt nemzetközi lovas.
- Eredményesen elvégzett egy az FEI által jóvá hagyott Jelölt Tereppálya Tervezőknek szervezett továbbképzést, ahol tanúbizonyságot tett a Lovastusa Szabályzat és a szakág valamennyi verseny kategóriáinak teljes körű ismeretéről az elmúlt négy éven belül.
- Érti az FEI két hivatalos nyelvei közül legalább az egyiket.

2.2 Nemzetközi Tereppálya Tervező

A Nemzetközi Tereppálya Tervezők minősítése az alábbiak szerint történik:

- Rendszeres gyakorlattal kell rendelkeznie, mint tereppálya tervező CCI, CIC és/vagy CCN szinten.
- Eredményesen teljesített egy az FEI által jóváhagyott Nemzetközi Tereppálya Tervezők számára szervezett továbbképzést a megelőző három éven belül, majd a továbbképzés vezetője javaslatot tett listára kerülésére vagy azon tartására.
- Érti és amennyiben lehetséges beszéli az FEI két hivatalos nyelve legalább egyikét.
- Nem idősebb 70 évesnél.

3. Tereppálya Tervezők előléptetése

3.1 Jelölt Tereppálya Tervező

Az FEI listán tartja nyilván a saját Nemzeti Szövetségük által javasolt, minősített Jelölt Tereppálya Tervezőket, akiket a Nemzetközi Lovastusa Szakbizottság jóváhagyott. Teljesíteniük kell a Jelölt Tereppálya Tervezőkkel szemben támasztott követelményeket mielőtt saját Nemzeti Szövetségük javasolja őket.

3.2 Nemzetközi Tereppálya Tervező

Az FEI listán tartja nyilván azokat a minősített Nemzetközi Tereppálya Tervezőket, akiket a Nemzetközi Lovastusa Szakbizottság léptetett elő a Tereppálya Tervező saját Nemzeti Szövetségével történt egyeztetést követően. Előléptetésének feltétele, hogy megfeleljen a Nemzetközi Tereppálya Tervezőkkel szemben támasztott követelményeknek.

4. Követelmények teljesítése

4.1 Azon Jelölt Tereppálya Tervezők akik nem teljesítik a Nemzetközi Tereppálya Tervezőkkel szemben támasztott követelményeket, a Nemzetközi Lovastusa Szakbizottság jóvoltából tovább maradhatnak a Jelöltek listáján, amennyiben teljesítik a velük szemben támasztott követelményeket.

4.2 Azon Nemzetközi Tereppálya Tervezők akik nem teljesítik a velük szemben támasztott követelményeket a Nemzetközi Lovastusa Szakbizottság a Jelöltek listájára minősíti vissza vagy teljesen törli a Tereppálya Tervezők listájáról.

4.3 Hivatalos Nemzetközi Tereppálya Tervező kategóriája nincs a lovastusa szakágnak.

1a függelék Díjlovaglás során engedélyezett zablák

A nagykantár különböző csikózablái

- 1.Általános csikózabla
- 2.Kétszer tört csikózabla
- 3.Olajbogyós csikózabla
- 4.Alsó vagy felső, vagy teljes pálcás csikózabla

A nagykantár különböző feszítő zablái

- 5."Félhold" – alakú enyhén ívelt feszítő zabla
- 6+7.Nem mozgó ágrésszel ellátott feszítő zabla
8. Mozgó ág- és szájrésszel ellátott feszítő zabla
- 9.A 6-os és 7-es számú feszítő zablák változata
- 10.S-alakú feszítő zabla
- 11.Álladzólánc
- 12.Átkötőszíj
- 13.Álladzólánc bőr alátétje
- 14.Álladzólánc gumi alátétje

A nagykantár engedélyezett zablái és részei

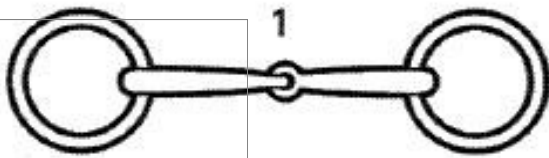
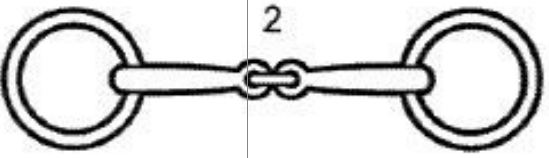

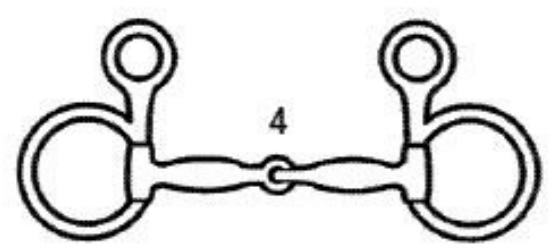
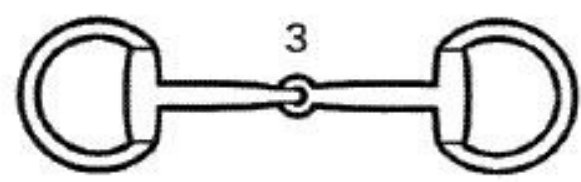

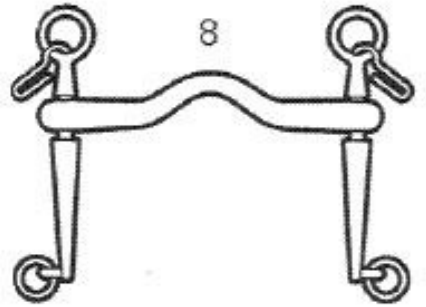
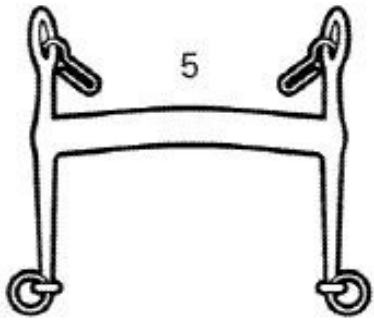
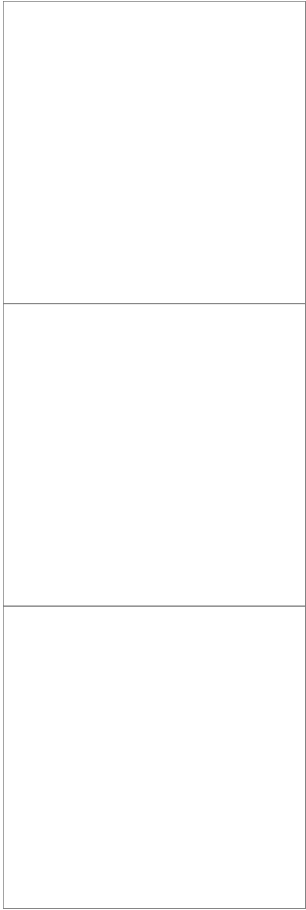

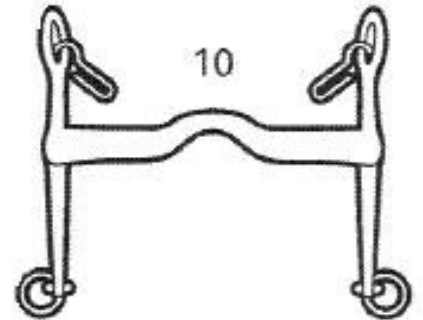
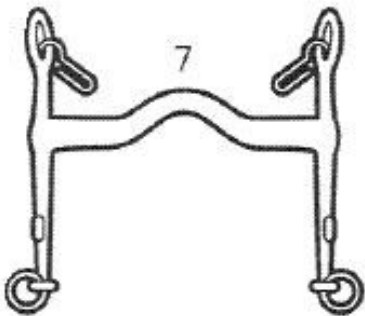
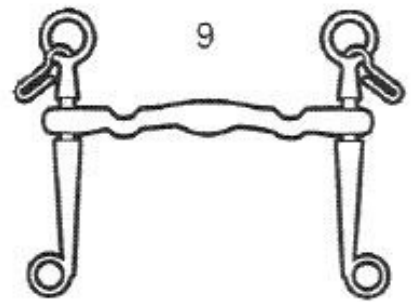
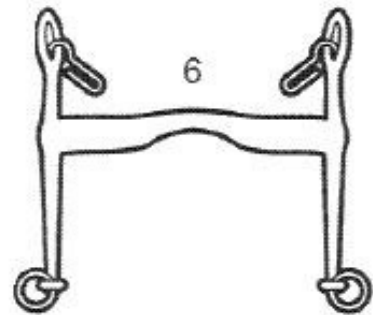
11



13

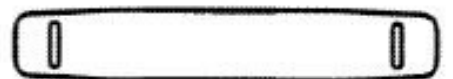

12

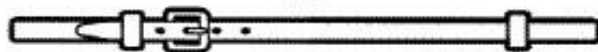

14

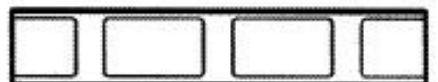

csikókat, akik hagyományosan is használják.

ikó zablá, valamin
a Lovastusa verse

A nagykantárnak mindig rendelkeznie kell egy (egyszeresen vagy kétszeresen) tört csikó és egy nem tört szájrészű feszítő zablá résszel. A zablák anyaga lehet fém, vagy műanyag.

A rajzokon látható mindegyik fajta zablakarika, vagy fémlemez minden fajta zablához használható.

A normál csikózabla egyszer tört, vagy egyenes zabla. Ha a zabla kétszer tört, a csatlakozó részeknek lekerekítettek és simák.

Ezen felül e következő csikókantár zablák használhatók:

- 1.Általános, kétszer tört csikó zabla
- 2.Általános csikó zabla
- 3."D"- verseny – zabla
- 4.Olajbogyós csikó zabla
 - a) pálcás
 - b) pálca nélküli
- 5.Csuklós, pálcás csikó zabla változata
- 6.Csak felső pálca résszel ellátott csikó zabla
- 7.Csuklós vagy egyenes szájrészű, gumi, bőr, műanyag, vagy fém csikó zabla
- 8.Csak felső pálcarésszel ellátott és arról lógó olajbogyós csikó zabla
- 9.Kétszer tört – rombusz alakú középső résszel rendelkező – csuklós csikó zabla
10. Kétszer tört – egyenes nyolcas alakú középső résszel rendelkező – csuklós csikó zabla
- 11.Műanyagból vagy gumiból (nem fémből) készült, nem csuklós hullámzó szájrészű csikó zabla
 - a) pálca nélküli
 - b) pálcás
- 12.Csikó zabla forgó szájrésszel

A csikókantár engedélyezett zabláí

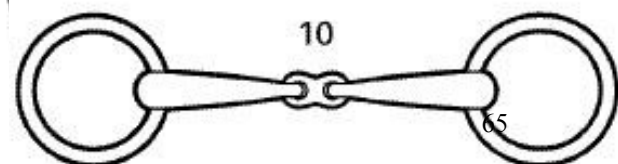
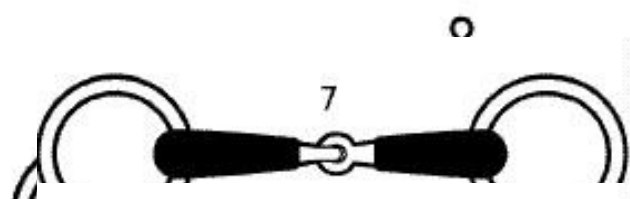
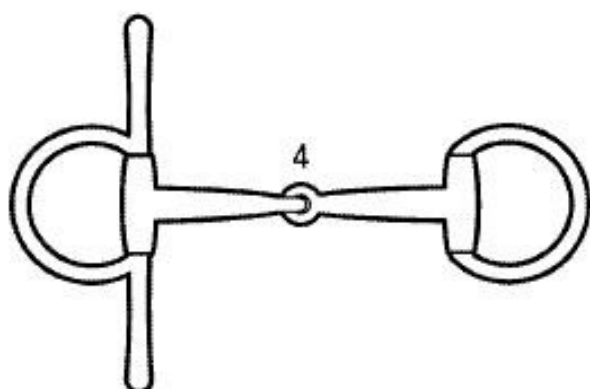
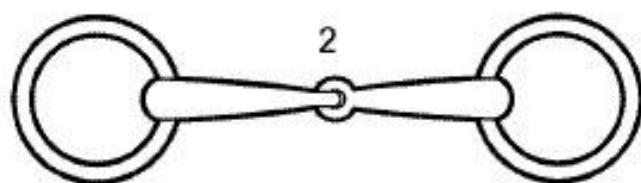
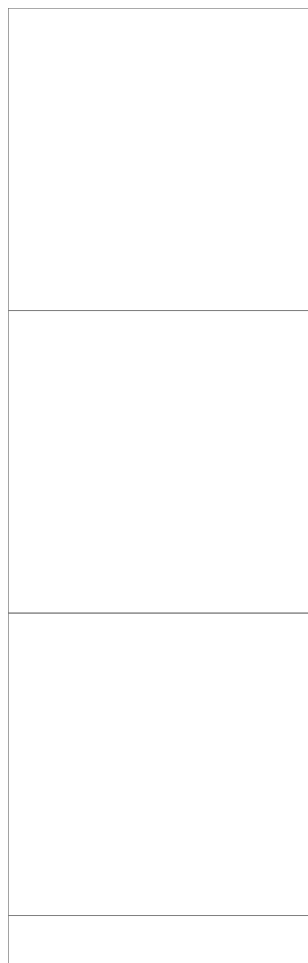
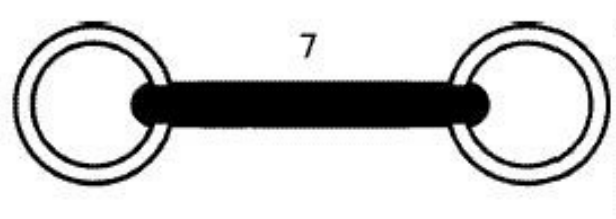
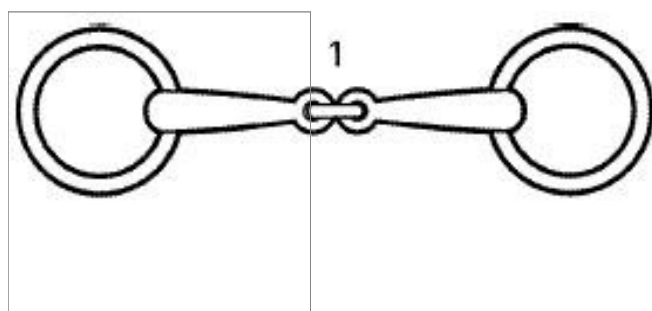

1b FÜGGELÉK Díjlovaglás során engedélyezett orrfékek

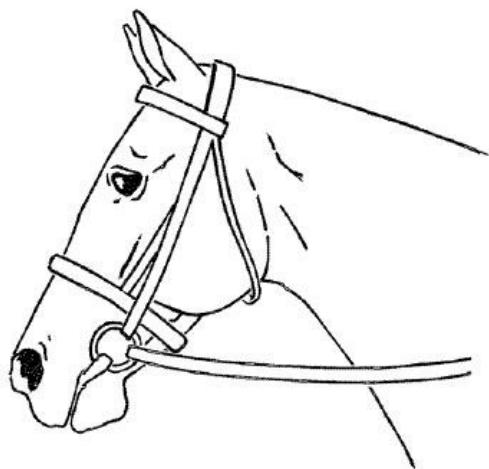

1.Sima angol orrfék

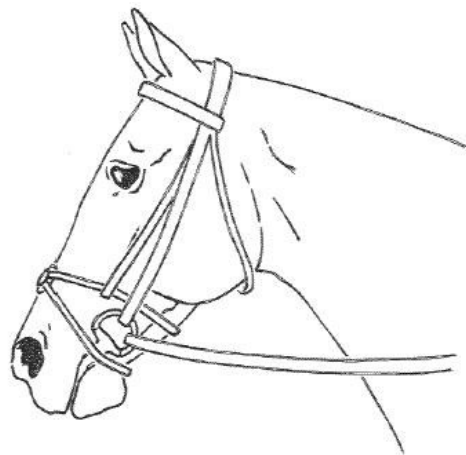

2. Mexikói orrfék



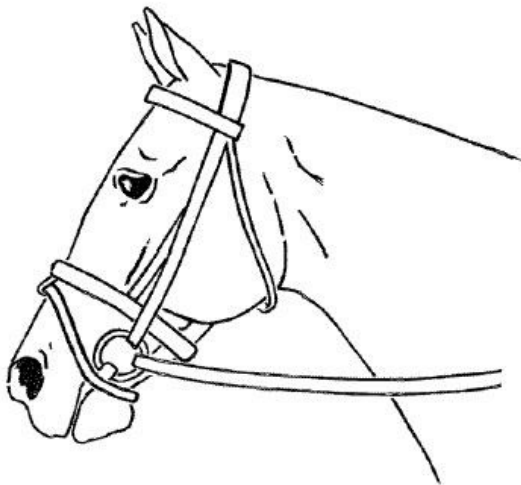
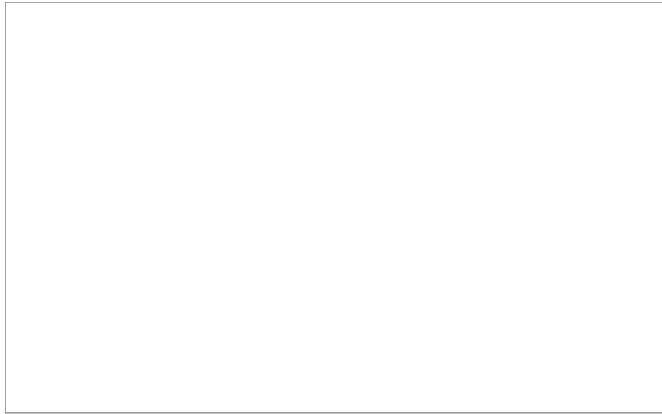
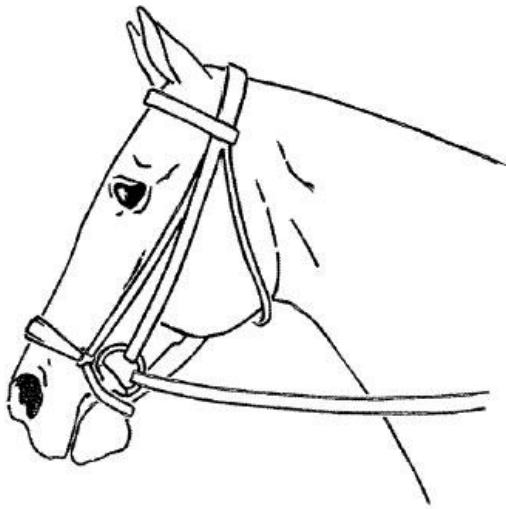

3. Hannoveri orrfék

4. Kombinált-lecsatolóval
rendelkező angol orrfék

| 2, 3 és 4 orrfékek nem használhatóak nagykantárhoz!

3. Függelék Terepakadályok és terepakadály hibák rajzai.

533.2.1. cikkely

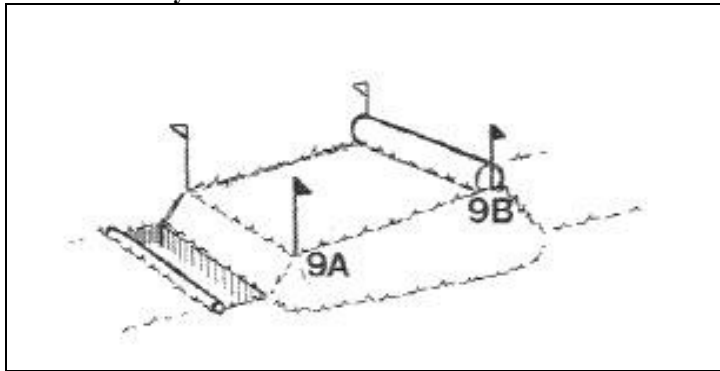

533.2.1. cikkely

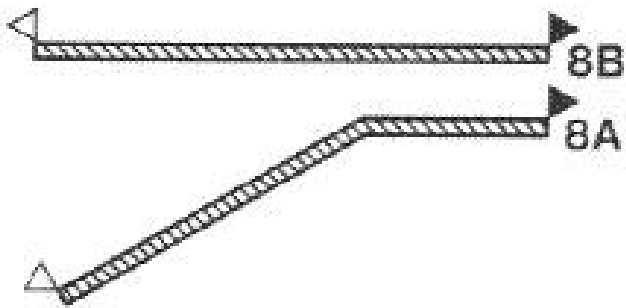

533.2.1. cikkely

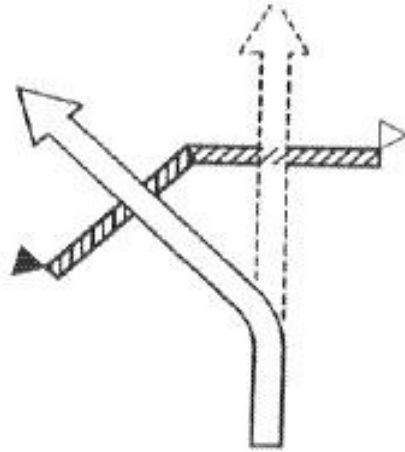

533.2 cikkely

0 hibapont, ha nincs ellenszegülés

Szaggatott vonal: eredeti elképzelés szerinti útirány

Folyamatos vonal: A lovas változtatja meg az útirányt

533.2 cikkely

0 hibapont – amennyiben nincs ellenszegülés vagy kitörés

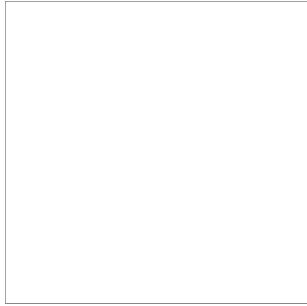

ok fekete áthúzással jelölve

Új - Alternatív akadály

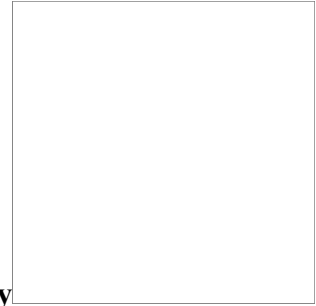

hibapont

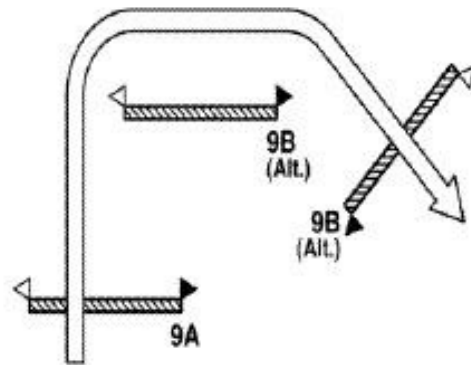
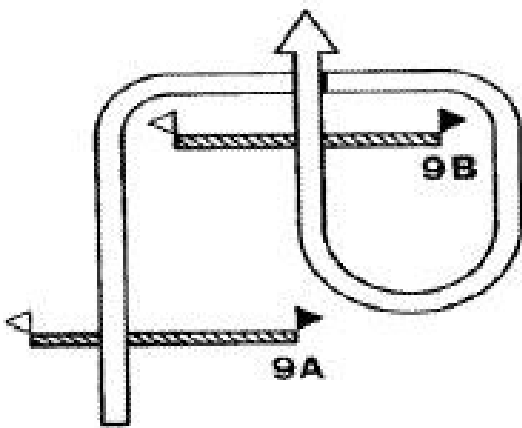

0 hibapont - amennyiben nem lovagolt rá a 9b másik alternatívájára
531.2.3. cikkely

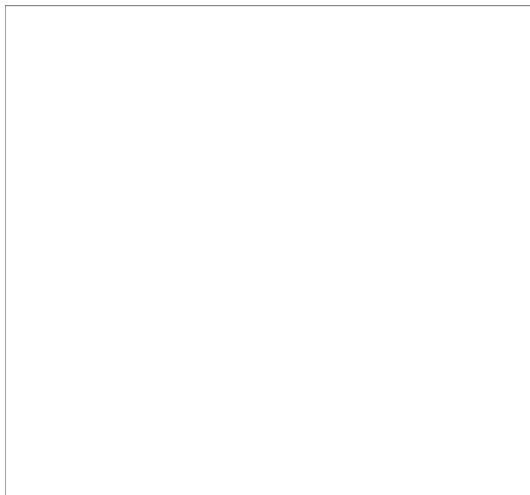

0 hibapont – amennyiben nem lovagolt rá a 10. akadályra
533.3.3. cikkely

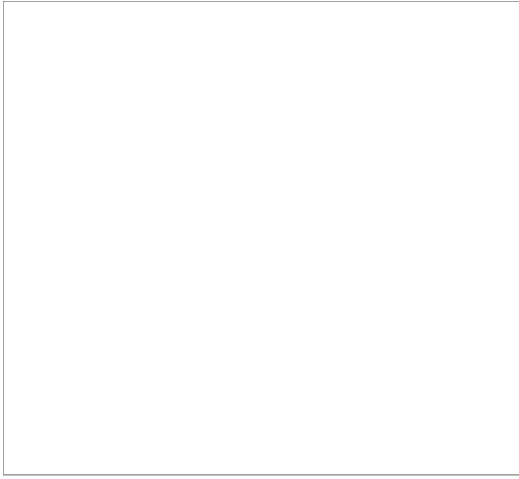

Akadály rajzok

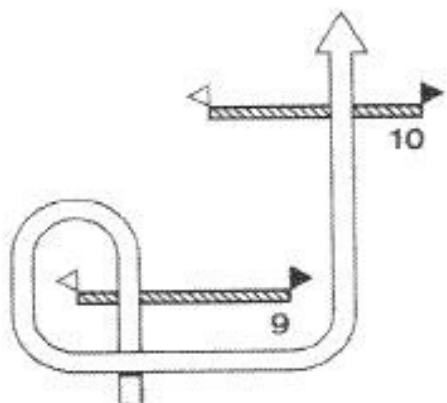

20 hibapont – 533.3.1 cikkely

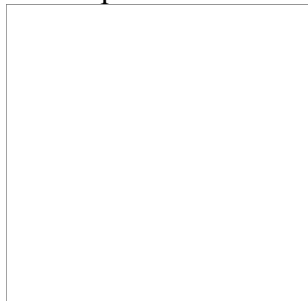

0 hibapont – 533.3.3 cikkely

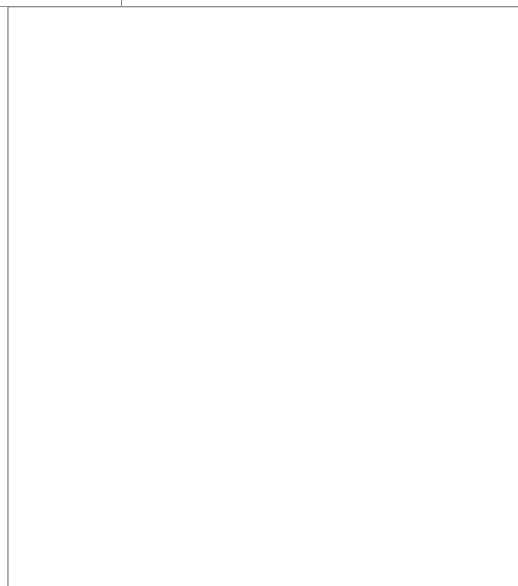

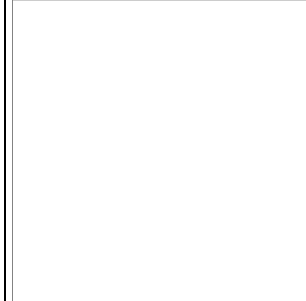
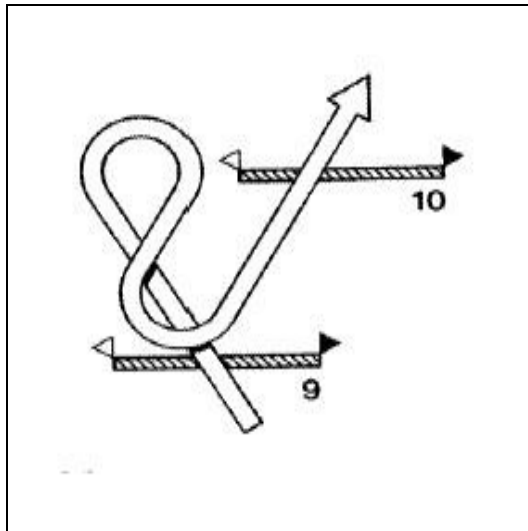

20 hibapont – 533.3.1 cikkely

0 hibapont – 533.3.3 cikkely

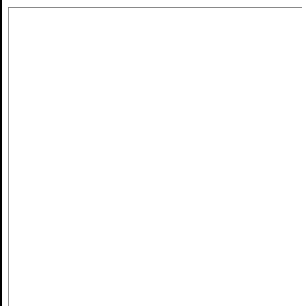
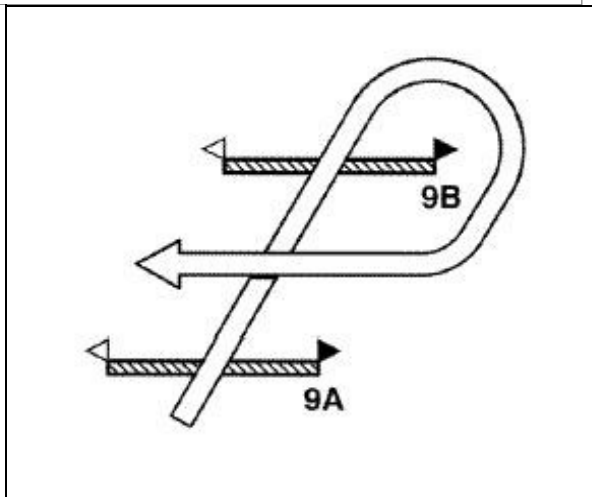
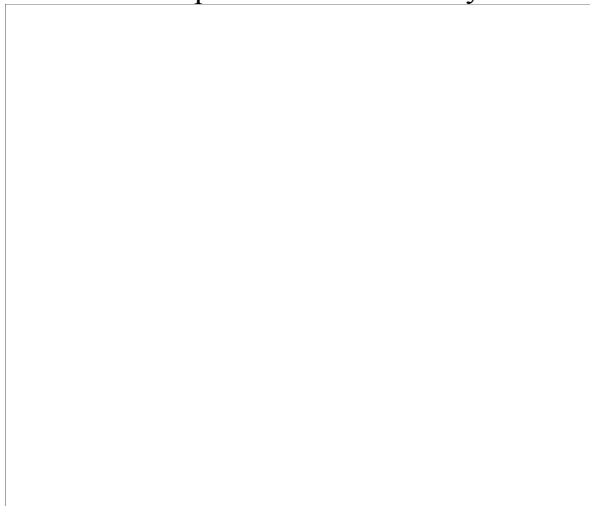

0 hibapont
hibapont
533.3.1 cikkely

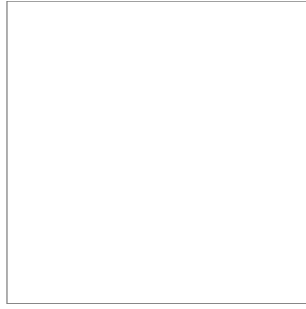

0
533.3.1. cikkely

4.függelék Díjlovagló programok, akadály magasságok és szélességek táblázata

Díjlovaglás	1- csillag (*)	2 -csillag (**)	3 -csillag (***)	4 -csillag (****)
CCI/CIC versenyen	2005 CCI/CIC* A (kb. 4 ¼ perc) vagy 2005 CCI/CIC* B (kb. 4 ¼ perc)	2002 CCI/CIC 2* A (kb 5 ¼ perc) vagy 2005 CCI/CIC 2* B (kb. 5 ¼ perc)	2005 CCI/CIC 3* A (kb 5 perc) vagy 2005 CCI/CIC 3* B (kb. 5 perc)	2005 CCI 4* A (kb. 5 perc) vagy 2005 CCI 4* B (kb. 5 perc)

Terepverseny	1- csillag (*)	2 -csillag (**)	3 -csillag (***)	4 -csillag (****)
Akadályok				
Magasság/ B szakasz				
Szilárd rész	1.00 m	1.00 m	1.00 m	1.00 m
Sövénnyel	1.40 m	1.40 m	1.40 m	1.40 m
Magasság/ D szakasz				
Szilárd	1.10 m	1.15 m	1.20 m	1.20 m
Sövénnyel	1.30 m	1.35 m	1.40 m	1.40 m
Szélesség B & D szakaszon				
Legmagasabb ponton	1.40 m	1.60 m	1.80 m	2.00 m
Akadály aljánál	2.10 m	2.40 m	2.70 m	3.00 m
Magasság nélküli ugrásnál	2.80 m	3.20 m	3.60 m	4.00 m
Leugrók/ D szakasz	1.60 m	1.80 m	2.00 m	2.00 m

Díjugratás	1- csillag (*)	2 –csillag (**)	3 -csillag (***)	4 -csillag (****)
Akadályok				
Magasság	1.15 m	1.20 m	1.25 m	1.25 m
Szélesség				
Akadály legmagasabb pontjánál	1.40 m	1.50 m	1.60 m	1.60 m
Akadály aljánál vagy Triple Bar esetén	1.90 m	2.10 m	2.30 m	2.30 m

5a.Függelék Idő, táv és iram táblázatok CCI versenyekre

Terepverseny	1- csillag (*)	2 -csillag (**)	3 -csillag (***)	4 -csillag (****)
Szakaszok				
A	220 m/perc 16-20 perc 3520- 4400 m	220 m/perc 16-20 perc 3520- 4400 m	220 m/perc 16-20 perc 3520- 4400 m	220 m/perc 16-20 perc 3520- 4400 m
B	640 m/perc 3 – 3 ½ perc 1920 – 2240 m	660 m/perc 3 – 3 ½ perc 1980 - 2310 m	690 m/perc 3 ½-4 perc 2415 - 2760 m	690 m/perc 4 – 4 ½ perc 2760 – 3105 m
Maximális erőkifejtések száma	5-7	6-8	6-8	8-10
C	160 m/perc 25-40 perc 4000- 6400 m	160 m/perc 25-40 perc 4000- 6400 m	160 m/perc 35-45 perc 5600-7200 m	160 m/perc 35-45 perc 5600-7200 m
D	520 m/perc Lásd lent Lásd lent	550 m/perc Lásd lent Lásd lent	570 m/perc Lásd lent Lásd lent	570 m/perc Lásd lent Lásd lent
Maximális erőkifejtések száma	30 lásd lent	35 lásd lent	40 lásd lent	45

Azért, hogy a CCI és a CIC közötti határozott különbség megmaradjon, a Bizottság az alábbi erőkifejtés és táv arányokat fogadta el:

D	520 m/perc 7-8 perc 3640-4160 m max. 30 erőkifejtés	550 m/perc 8-9 perc 4400-4950 m max. 34 erőkifejtés	570 m/perc 10-12 perc 5700-6840 m max. 40 erőkifejtés	570 m/perc 11-13 perc 6270-7410 m max. 45 erőkifejtés
----------	--	--	--	--

Vagy

D	8-9 perc 4160-4680 m	9-10 perc 4950-550 m		
Max. erőkifejtés	32	37		

Megjegyzés: A CCI 3* versenyeken a minimális táv növelése 2006-ban fokozatosan kerül bevezetésre, 2007-től kötelező.

Díjugratás	1- csillag (*)	2 -csillag (**)	3 -csillag (***)	4 -csillag (****)
Iram	350 m/perc	350 m/perc	375 m/perc	375 m/perc
Alapidő	60-78 mp	69-86 mp	72-88 mp	80-96 mp
Pálya hossza	350-450 m	400-500 m	450-550 m	500-600 m
Akadályok/erőkifejtések száma	10-11 / 13	10-11 / 14	11-12 / 15	11-13 / 16

5 b függelék Iram, idő, pályahossz és maximális erő kifejtések száma CIC versenyeken

CIC terep szakasz	Egy csillag (1*)	Két csillag (2*)	Három csillag (3*)
Max. iram	520 m/perc	550 m/perc	570 m/perc
Pályahossz	2400-3200 m	2800-3600 m	3200-4000 m
Erőkifejtések száma	24-32	28-36	32-40

CIC díjugratás	Egy csillag (1*)	Két csillag (2*)	Három csillag (3*)
Max, iram	350 m/p	350 m/p	375 m/p
Pályahossz	350-450 m	400-500 m	450-550 m
Max. akadály és erőkifejtés szám	10-11/13	10-11/14	11-12/15

6. függelék FEI Tiszteletbeli Kitüntetések

Azon versenyzők, akik a következőkben felsoroltak szerint fejeznek be Bajnokság/CCIO versenyeket Négy Csillagos (****) szinten Tiszteletbeli Kitüntetésben részesülnek:

Arany Kitüntetés: 6 Bajnokság/CCIO teljesítéséért

Ezüst Kitüntetés: 4 Bajnokság/CCIO teljesítéséért

Bronz Kitüntetés: 2 Bajnokság/CCIO teljesítéséért

Olimpiai Játékok vagy Világbajnokságok szintjén bonyolított Lovastusa versenyek bármelyikén való indulás két CCIO versenynek számít.

7. függelék Orvosi ellátás minimális kritériuma

Lovas egészségügyi lap

Valamennyi lovas számára kötelező, hogy a testén tisztán látható módon viseljen egy Lovas egészségügyi kártyát, amelyen a komolyabb betegségeket, baleseteket (különösképpen a fej sérüléseit), tetanusz immunitást, gyógyszer és egyéb allergiát, folyamatban levő gyógyászati kezeléseket és a vércsoportot tüntet fel. A Szervező Bizottságoknak kötelező a lovasok megérkezésekor azok Lovas egészségügyi lapját összegyűjteni. Javasolt, hogy a Lovas egészségügyi lap egy másolatát a verseny egész ideje alatt a Szervező Bizottság titkárságán tartsanak. A leadáskor a lovasnak meg kell neveznie két kapcsolattartó személyt és megadni elérési telefonszámaikat.

Egészségügyi állapot felmérése

Abban az esetben, amikor a lovas lóról esés vagy bukás következtében megsérül, esetleg elveszti eszméletét és ebből kifolyólag nem képes a lovaglás azonnali folytatására, a verseny hivatalos orvosának kell megvizsgálni, hogy alkalmas-e a verseny folytatására, erről véleményét közli a Bírói Testülettel.

Az említett esetekben azt az időt, ameddig a lovast orvosi vizsgálat miatt korlátozzák a lovaglásban, mérni kell, majd le kell vonni az aktuális terepverseny szakasz teljes lovaglási idejéből, amennyiben engedélyezték tovább lovaglását.

Orvosi előkészület balesetek esetére

Az orvosi ellátásnak az egész verseny alatt működni kell, és ki kell terjednie a bemelegítő pályákra, istállókra és a területen elhelyezett kiszolgáló egységekre. Amennyiben szükséges akkor az elsősegély-nyújtást kiszolgálók létszámát úgy kell megtervezni, hogy a nézők ellátására is képesek legyenek.

Legalább a terepverseny szakaszain és a díjugrató vizsgán jelen kell lenni olyan gépjárműnek és egészségügyi dolgozóknak, orvosoknak akik rendelkeznek azonnali baleseti beavatkozásra szükséges képzettséggel, gyakorlattal és újra élesztéshez szükséges műszerekkel. Az említett esetek ellátására alkalmas eszközökkel ellátott gépjárművek közül legalább egynek képesnek kell lennie bármilyen időjárási körülmények és domborzati adottságok között a terület bármely szakaszán történt balesethez kijutnia. Továbbá egy rádiócsatornát kell biztosítani, hogy a baleset helyszínéről értesíteni lehessen a mentő alakulatot, illetve egy telefonvonalat kell fenntartani annak érdekében, hogy kapcsolatot lehessen kialakítani egy kijelölt baleseti és sürgősségi kórházzal

A terepverseny számos képzett baleseti beavatkozásra képzett orvos jelenlétét teszi szükségessé. Számuk függ a pálya vonalvezetésétől, domborzati adottságaitól és bejárhatóságától. A verseny teljes ideje alatt legalább egy orvosnak jelen kell lennie.

A verseny Vezető orvosát, aki megfelelő gyakorlattal és helyi ismeretekkel rendelkezik, jóval a verseny előtt kell kinevezni annak érdekében, hogy együtt dolgozva a Szervező Bizottsággal és a mentőkkel előkészíthessék és kialakítsák a versenyhez szükséges, elégséges gyógykezelési színvonalat biztosító hátteret.

Egy Gyógyászati Központ kialakítása kötelező a verseny helyszínén, ahol lehetséges a kisebb sérülések teljes kezelése, illetve a nagyobb sérülések előkezelése, stabilizálása, továbbá

lovak baleset és/vagy kezelés utáni megfigyelése. Komoly balesetek esetére olyan külön útvonalat kell biztosítani a mentők számára, amelyeken akadály nélkül juthatnak a baleset helyszínére, illetve szállíthatják el további kezelésre, esetleg a verseny helyszínét elhagyva kórházba. A terület bejárhatósága és kórháztól való távolsága esetleg szükségessé teszi mentő helikopter biztosítását is, amelynek a Gyógyászati Központ közelében kell helyet biztosítani. Egy megfelelően felszerelt helikopter készenlétbe helyezése mindenképpen ajánlott.

8. Függelék Ifjúsági és Junior lovasokra vonatkozó külön szabályok (Young and Junior riders)

Jelen függelék az ifjúsági és junior korosztályú lovasokra vonatkozó külön szabályokat tartalmazza.

Azon versenyeken, ahol junior (Young Rider) kategóriát is rendeznek, a verseny az adott nehézségi (csillag) foknak megfelelő FEI Lovastusa szabályzatban foglaltak szerint kerül lebonyolításra. Junior lovasok részére egy, kettő és három csillagos szinten rendezhetők versenyek.

Azon versenyeken, ahol ifi (Junior Rider) kategóriát is rendeznek a verseny az adott nehézségi (csillag) foknak megfelelő FEI Lovastusa szabályzatban foglaltak szerint kerül lebonyolításra. Ifjúsági lovasok részére egy, kettő csillagos szinten rendezhetők versenyek.

YJ1 cikkely – Ifjúsági és Junior Lovas meghatározása és minősülési rendszerük (124.cikkely)

1.1 Adott lovas Junior (Young Rider) lovasok kategóriájában attól a naptári évtől kezdődően versenyezhet, amelyikben betölti 16. életévét és egészen addig a naptári év végéig versenyezhet, amelyikben betölti 21. életévét.

1.2 Adott lovas Junior (Young Rider) lovasok kategóriájában attól a naptári évtől kezdődően versenyezhet, amelyikben betölti 14. életévét és egészen addig a naptári év végéig versenyezhet, amelyikben betölti 18. életévét.

2. Részvétel

2.1 Junior lovasok attól a naptári évtől kezdődően indulhatnak 3 és 4 csillagos Felnőtt versenyen, amelyikben betöltik 18. életévüket.

Nemzeti Szövetségük külön engedélye mellett felnőtteknek rendezett 2 csillagos versenyen attól az évtől kezdődően elindulhatnak, amelyikben betöltik 16. életévüket.

Nemzeti Szövetségük külön engedélye mellett felnőtteknek rendezett 1 csillagos versenyen attól az évtől kezdődően elindulhatnak amelyikben betöltik 14. életévüket.

Egy adott éven belül csak egy korosztályos bajnoki címért indulhat egy lovas (Junior vagy Ifjúsági vagy Felnőtt lovas bajnokságért). (505. Cikkely)

2.2 Ifi lovasok attól a naptári évtől kezdődően indulhatnak 3 és 4 csillagos Felnőtt versenyen, amelyikben betöltik 18. életévüket.

Nemzeti Szövetségük külön engedélye mellett felnőtteknek rendezett 2 csillagos versenyen attól az évtől kezdődően elindulhatnak, amelyikben betöltik 16. életévüket.

Nemzeti Szövetségük külön engedélye mellett felnőtteknek rendezett 1 csillagos versenyen attól az évtől kezdődően elindulhatnak, amelyikben betöltik 14. életévüket.

Egy adott éven belül csak egy korosztályos bajnoki címért indulhat egy lovas (Junior vagy Ifjúsági vagy Felnőtt lovas bajnokságért). (505. Cikkely)

2.3. Ha egy junior korú lovas rész vesz juniorként egy adott szakág bajnokságán, elindulhat egy másik lóval egy másik szakág felnőtt bajnokságán, ha elérte az ehhez szükséges korhatárt.

2.4. Ha egy versenyző Juniorként indult el bármely szakág bajnokságán, a továbbiakban ugyanazon szakág bajnokságában nem indulhat már ifiként.

2.5. Ha egy versenyző Felnőttként indult el bajnokságban, Olimpián, vagy Kontinens bajnokságon, ugyanazon szakágban nem indulhat már sem juniorként, sem ifiként.

2.6. Ha egy korosztályos bajnoksággal egy időben, vagy csaknem azonos időben ugyanazon a helyszínen felnőttek számára CCI vagy CCIO-t rendeznek, egyik lovat sem lovagolhatja felnőtt és junior, vagy ifi lovas együttesen.

JY2 cikkely LOVAK MINŐSÜLÉSE

1. Lovak kora – lásd 505.2 cikkely

2. Ifi bajnokságok minden ló számára nyitottak, kivétel, amelyek CCIO-n, Felnőtt Világ, vagy Kontinens Bajnokságon, vagy Olimpián indultak a bajnokság évében, vagy az azt megelőző évben.

YJ3 CIKKELY – NEMZETKÖZI VERSENYEK

1. Ifjúsági és Junior Lovasok számára az alábbi kategóriákban rendeznek versenyeket:

Nemzetközi Versenyek (CCIIY/CCIJ és CICY/CICJ)
Hivatalos Nemzetközi Versenyek (CCIOY és CCIOJ)
Bajnokság (CH-C-Y és CH-C-J)

2. Nemzetközi Versenyek (CCIIY és CCIJ)

2.1 Semmilyen CCIIY és CCIJ verseny nem rendezhető 2 héten belül egy CCIOY/CCIOJ vagy Ifjúsági/Junior Bajnokság előtt, a Bajnokság vagy a CCIOY rendezőségének, illetve az FEI Főtitkárának beleegyezése nélkül.

2.2 A CCIIY/CCIJ nemzetközi verseny, amely nyitva áll a rendező ország és korlátozás nélküli számú külföldi ország lovasai számára. (106.cikkely)

2.3 CCIIY/CCIJ versenyek esetében kizárólag csak nem hivatalos csapatverseny rendezhető négy fővel csapatonként. A csapatverseny semmiképpen nem nevezhető Nemzetek Díjának.

3. Hivatalos Nemzetközi Versenyek (CCIOY/CCIOJ, 107.cikkely)

A CCIOY/CCIOJ olyan nemzetközi verseny, amely három vagy annál több ország csapatai számára nyitott. A versenynek tartalmaznia kell a hivatalos egyéni és csapatversenyeket is, az adott bajnokságra vonatkozó szabályoknak megfelelően.

Az FEI Főtitkárának, illetve az FEI Lovastusa Bizottság elnökének külön engedélye mellett CCIOJ verseny beilleszthető a versenynaptárba adott naptári éven belül is, amennyiben az nem zavar korábban kiírt, ifik számára megrendezésre kerülő nemzetközi versenyt.

4. Bajnokságok (CH-C-Y/CH-C-J)

4.1 Kontinens és Térségi bajnokságok szervezése és rendezése évente ajánlott

4.2 Bajnokságokat kontinensek és régiók rendezhetnek. A régiók esetében a régió nagyságát előre meg kell határozni, és jóvá kell hagyatni az FEI - vel.

4.3 Az FEI minden évben felkér, vagy engedélyez egy Nemzeti Szövetséget kontinensük vagy régiójuk számára egyéni és csapat bajnokság megrendezésére.

4.4 A Bajnokságot szigorúan az Általános Szabályzatban és a Lovastusa Szabályzatban foglaltaknak és alábbiakban feltüntetetteknek megfelelően kell szervezni:

4.4.1 Nemzeti szövetségként csak egy csapat hívható meg.

4.4.2 Azon Nemzeti Szövetség, amely Bajnokságot kíván rendezni, szándékát jeleznie kell két évvel a versenyt megelőző év október elsejéig. Ebben az esetben a Lovastusa Bizottság javaslatára az FEI Bűró döntést tud hozni a helyszínnel kapcsolatban, és így azt a Közgyűlés elé tudja vinni.

4.4.3 Általában bajnokságok csak abban az esetben rendezhetők, amennyiben legalább négy ország képviselteti magát csapattal, az Európán kívüli területek kivételével. Európán kívül a rendező ország csapatát beleértve elég két csapat is a Bajnokság megrendezéséhez. Az az ország, amely a végleges nevezési határidőt követően, de a verseny megkezdését megelőzően visszalép az indulástól, már beszámít a verseny lebonyolításához szükséges minimum csapat létszámba.

4.4.4 A verseny kizárólag a kontinens illetve a régió országainak lovasai számára nyitott. Az FEI és a Lovastusa Bizottság engedélye mellett a Bajnokságok lebonyolításának szabályainak betartása mellett a kontinensen vagy régió kívüli országok is meghívhatók a Bajnokságra.

4.4.5 Az a Nemzeti Szövetség, amelynek csapata kontinensén vagy régióján kívül indul el egy bajnokságon, nem kaphatja meg a következő Bajnokság rendezésének jogát.

4.4.6 A Bajnokságot valamikor a nyári szünet folyamán kell megrendezni.

4.4.7 Nevezési és startdíj csak abban az esetben írható ki, ha a versenyen pénzdíjakat osztanak ki.

5. Nemzetközi Versenyek kölcsön lovakkal (116.cikkely)

5.1 Az FEI Főtitkárának és a Lovastusa Bizottságnak a beleegyezése mellett különleges esetekben a Szervező Bizottság által biztosított lovakon megrendezésre kerülhet CCIY/CCIJ verseny.

5.2 A kölcsön lovak elosztását sorsolással kell eldönteni, legalább 60 órával a díjlovagló vizsga megkezdését megelőzően.

5.3 Elsőnek a rendező ország hazai lovasai számára sorsolják ki lovaikat. Amennyiben megszokott, vagy saját lovaikat kapnak, újra kell húzni..

5.4 Minden lovasnak kétszer egyórányi idomítási lehetőséget kell biztosítani sorsolt lovával.

5.5 A Szervező Bizottság feladata meghatározni a kétszer egyórányi lovagló idő szabályait.

5.6 A Szervező Bizottságok egyéni versenyzőket is meghívhatnak, amelyet Nemzeti Szövetségükön és a meghívandó versenyző(k) Nemzeti Szövetségén keresztül kell intézni.

5.7 Az FEI Főtitkárának és Lovastusa Szakbizottságának beleegyezése mellett a kölcsön lovakon megrendezendő versenyek Szervező Bizottságai eltérő verseny lebonyolítási módokat választhatnak.

YJ4 CIKKELY – NEVEZÉS CCIOY/CCIOJ VERSENYEKRE ÉS BAJNOKSÁGOKRA

1. Az FEI Főtitkárának jóváhagyását követően a rendező ország Nemzeti Szövetsége kiküldi a kontinens vagy a régióban levő országok Nemzeti Szövetségei számára a kiírást és a meghívót. Továbbá, amennyiben megegyezés született az FEI és a rendező ország Nemzeti Szövetsége között, kiírás küldhető a kontinensen vagy a régió kívüli országok Nemzeti Szövetségei számára is.

2. Csapatok

Minden Nemzeti Szövetség csak egy csapatot nevezhet. Minden csapathoz legfeljebb négy lovas és lovasonként két ló nevezhető, akiből csak négy ló és lovas párosa utazhat a versenyre. Európán kívül ugyanakkor adott Nemzeti Szövetségek az előzőektől eltérően szabályozhatják a csapatok számát, létszámát és összetételét.

Egy versenyző csak egy lovat lovagolhat.

A Szervező Bizottságnak a lovasokon kívül meg kell hívnia csapatonként egy csapatvezetőt (Chef 'Equipe) és egy állatorvost, akik a lovasoknak fenntartott jogokkal rendelkeznek. A bajnokságra tartalék lovat hozni nem szabad. Az 510.2.3. számú cikkely határozza meg a csapaton felüli nemzetenkénti egyéni indulók számát.

3. Csapatok helyetti egyéni indulók nevezése

Azon Nemzeti Szövetségek, amelyek nem tudják magukat csapattal képviseltetni bajnokságon, nevezhetnek egy vagy két egyéni indulót, lovasonként két lóval, a versenyre már csak lovasonként egy ló utazhat.

Egy lovas csak egy lovat lovagolhat a bajnokságban.

Olyan versenyek esetében, amelyek a világ összes nemzete számára nyitottak, mint például az Junior Lovasok Egyéni Világbajnoksága, a nevezhető és indítható lovasok és lovak számát az FEI véglegesíti a Szervező Bizottsággal történt egyeztetést követően.

YJ5 CIKKELY – KÖLTSÉGEK ÉS JUTTATÁSOK

1. Versenyek

Ifjúsági és Junior lovasok számára rendezett versenyek esetében a Szervező Bizottságok szabad, joga és lehetősége, hogy pénzügyi feltételekkel és szállásokkal kapcsolatban egyéni tárgyalásokat kezdeményezzen valamennyi meghívott Nemzeti Szövetséggel. A szállásokat hotelokban, ifjúsági szállásokon illetve családi házaknál lehet megoldani. Az Általános Szabályzat nem vonatkozik a szóban forgó versenyekre, viszont alapul szolgálhat a Szervező Bizottság tárgyalásaihoz.

2. Bajnokságok és CCIOY/CCIOJ versenyek

a. A résztvevő Nemzeti Szövetségek felelősek csapataik tagjai, lovaik, lovászaik, csapatvezetőjük és állatorvosuk versenyre illetve onnan haza történő utaztatása során felmerülő költségek fedezéséért.

b. A Szervező Bizottság tevékenységére az 1. paragrafusban említettek a mérvadók az alábbi kiegészítéssel és minimum követelményekkel:

- istállózás és takarmány. Általában az istállózás és a takarmány az érkező lovak számára térítésmentes. Viszont amennyiben a Szervező Bizottság úgy dönt, akkor egy elfogadható áron, térítés ellenében is nyújthatja a fent említett szolgáltatásokat. Ebben az esetben ezt előre fel kell tüntetni az előzetes kiírásban.
- A lovászok számára az istállók közelében szállás biztosítása.
- Egy főétkezés - ha lehetséges a vacsora - biztosítása a lovasok és csapatvezetők számára (pályán vagy egyéb helyen).
- Amennyiben a szállás nem térítésmentes akkor egy szállás listát kell feltüntetni a kiírásban, elfogadható árakkal.
- 133.1 cikkely szintén alkalmazandó (lovak tulajdonosai) ;
- a szervező nemzet országhatárán, illetve a verseny területén ki- és belépéskor fizetendő állatorvosi és egyéb ügynöki díjakat a Szervező Bizottság fedezi.

c) Hivatalos személyek díjazására az „Általános Szabályzat” vonatkozik.

3. Juttatások időtartama

Valamennyi juttatás a verseny kezdetét megelőzően egy nappal illetve befejezését követő egy napig jár az abban részesülő lovaknak és személyeknek.

4. Csapatvezetők felelőssége

A csapatvezetők felelnek csapataik és/vagy egyéni indulóik viselkedéséért a verseny teljes időtartama alatt. A csapatvezetők és Nemzeti Szövetségeik felelősek csapatuk illetve egyéni indulóik által okozott károkért. Amennyiben a versenyzők nem egyénileg, családi házaknál kerülnek elhelyezésre, a csapatvezetőnek a csapat tagjaival és/vagy egyéni indulóival egy helyen kell megszállnia.

5. Fellebbviteli Bizottság

A Fellebbviteli Bizottság joga és feladata az esetlegesen okozott kár megállapítása. Az FEI jogi rendjének értelmében a Fellebbviteli Bizottság bírságot szabhat ki, vagy kizárhatja azon csapatott és/vagy egyéni indulóit, akinek vagy akiknek viselkedése bármely formában, bármikor a verseny ideje alatt elfogadhatatlan.

YJ6 CIKKELY – DÍJAK

1. Pénz és/vagy tárgy jutalom biztosítása kötelező Ifjúsági és/vagy Junior Lovasok versenye során.

2. A bajnokságok kivételével, amennyiben pénzdíj nincs felajánlva, akkor az induló lovasok $\frac{1}{4}$ - ének, de legalább öt helyezettnek szalagban és tárgyjutalomban kell részesülnie. Az egyéni verseny első négy helyezettjének ajánlott istálló plakett átadása.

3. Bajnokságok esetében az alábbi díjak átadása kötelező:

3.1 Az indulók létszáma $\frac{1}{4}$ - nek szalag, pénz és/vagy tárgyjutalom illetve istálló plakett átadása kötelező, de legalább az első öt helyezettnek.

3.2 Csapat verseny esetében FEI érmek átadása kötelező (FEI Általános Szabályzat 111.5 cikkely) Az FEI által adományozott kupát a győztes ország a FEI Közgyűlésen veheti át. Továbbá az első négy helyezett nemzet csapata lovai tulajdonosai számára pénzdíjat vagy tárgyjutalmat, a lovasoknak pedig istálló plakettet és díjszalagot kell átadni.

3.3 Az egyéni verseny esetében FEI érmek átadása kötelező (Általános Szabályzat 111.5 cikkelye). Továbbá az indulók létszáma $\frac{1}{4}$ - nek szalag, pénz és/vagy tárgyjutalom illetve istálló plakett átadása kötelező, de legalább az első öt helyezettnek.

3.4 Bajnokságok esetében a díjkiosztásnak különleges jelentőséget kell tulajdonítani. A díjkiosztást a stadionban kell megtartani, ahová a lovasok lóháton vonulnak be.

3.5 A Szervező bizottság feladata valamennyi csapatvezető és versenyző számára ajándékot vagy plakettet átnyújtani.

3.6 A szervezőknek a lehető legtöbb jutalmazási lehetőséget kell kieszközölniük. Mint például:

- Legjobb stílussal lovagló versenyző, esetleg az alábbi bontás szerint:
- Legeredményesebb lány versenyző
- Legeredményesebb fiú versenyző
- Legnépszerűbb versenyző
- Fair Play díj
- Állatorvosi szemszögből jutalmazott díj. A verseny végén legjobb kondícióban levő ló.

YJ7 CIKKELY – KIÍRÁS

A Szervező Bizottságnak az alábbi információkat tartalmazó kiírást kell megfogalmaznia:

1. Verseny típusa
2. A verseny leírása
3. Díjak, kupák
4. Akadályok magassági és szélességi adatai, távok, iramok és erőkifejtések úgy a terepversenyt, mint a díjugratást illetően. Díjlovagló program kiírása.
5. Akadály típusok.
6. Hivatalos személyek listája. Bírók, Technikai Küldöttek, Tereppálya Tervezők stb.
7. A verseny programja.
8. Kiegészítő rendezvények programja.
9. Csapatvezetők és versenyzők elszállásolásának leírása. Az elszállásolás lehet hotelben vagy családi házaknál.
10. Szülők számára szállás lehetőségek felsorolása, amelyeket direkt módon elérhetnek a Szervező Bizottság igénybevétele nélkül.
11. Lovászok elhelyezése.
12. Lovak elszállásolása.
13. Helyi közlekedési lehetőségek.
14. Érkezési és távozási időpontok, amelyek előtt és után a költségeket mindenki saját maga téríti.
15. Bármely egyéb hasznos információ közlése, mint pl.: útlevel és vízum kötelezettségek, klíma, szükséges ruházat típusa stb.
16. Valamennyi Lovas Szövetség számára kiküldendő a kiírás legalább 8 héttel a verseny vagy bajnokság kezdetét megelőzően.

9. Függelék Több szekcióval rendelkező egy és kétcsillagos háromnapos valamint valamennyi egynapos (CIC) versenyek szabályozása a Bírói Testületre tekintettel:

1. Az alábbiakban felsoroltak betartása szerint egy versenyként kezelhető egy adott verseny még akkor is, ha a Szervező Bizottság több szekciót kíván megrendezni adott nehézségi szintű, egy – két csillagos háromnapos illetve valamennyi egynapos (CIC) versenyen:
2. Abban az esetben, amikor adott verseny esetében egy kategórián belül egynél több szekció van a verseny egészére nézve egy Bírói Bizottság kerül kinevezésre, amelynek egy elnöke és kettő tagja van. CIC – k esetében egy elnök és egy tag elégséges.
3. A Bírói testület – szükség estén további – kiegészítő tagjai segítséget nyújtanak a díjlovaglás és a díjugratás bírálatainál, illetve a lószemléknél. Az említett bírók az FEI hivatalos, nemzetközi, vagy jelölt bírói, illetve nemzeti bírói listájáról választhatóak. A CCI – k során mindig három bírónak kell bírálnia minden szekció díjlovaglás feladatát, a CIC – k során pedig kettőnek.
4. CCI versenyeken a Bírói Bizottság legalább egy tagjának jelen kell lennie valamennyi lószemlén. Egyes szekciókon belül valamennyi lovat ugyanannak az állatorvosnak és Bírói testület ugyanannak a tagjának kell megvizsgálni, mindhárom lószemle során.
5. Egyazon csillagos szintű verseny valamennyi szekcióira nézve egy Technikai Küldöttet kell kinevezni.
6. Az adott – csillagos – nehézségi szintű kategória szabályainak figyelembe vétele mellett a Bírói testület a Szervező Bizottság által kijelölt tagokból kell, hogy álljon.
7. Egyazon versenyen belül a szekciók kialakításának módszerét fel kell tüntetni a kiírásban.
8. A pénzdíjnak valamennyi szekcióban ugyanannyinak kell lennie. Mértéke és felosztása feltüntetendő a kiírásban.
9. Több lóval induló lovasok lovait el kell osztani a különböző szekciók között.

10. MELLÉKLET – KONZULTÁCIÓ A LOVASOKKAL

1. Még az első tereppálya bemutató előtt minden nemzetközi verseny szervező bizottságának a lovasok előzetes egyetértésével ki kell jelölnie egy személyt a lovasok képviselőjére (lovas képviselő: LK), a versenyen résztvevő lovasok közül. Ez a személy információs csatornaként tevékenykedik a verseny folyamán a hivatalos személyek és a versenyzők között, de ez nem jelenti azt, hogy bármely versenyző nem beszélhetne közvetlenül a szervező bizottsággal (SZB), a technikai küldöttel (TD), a bírói testülettel (BT), vagy a pályatervezővel (CD). A lovas képviselő nevét a technikai értekezleten be kell jelenteni, vagy ha nincs technikai értekezlet, az üzenő falra kell tűzni, jól láthatóan.

2. A Szervező bizottság a verseny megkezdése előtt kijelöli az Ad Hoc bizottság elnökét – lásd a 9. pontnál.

3. Az első lószemle napjának végén a lovasok képviselője összehívhat egy gyűlést az összes lovas számára, ha a lovasok úgy kívánják. A gyűlésen jelen kell lennie a TD-nek és a SzB-nak, de a bírói testületnek nem, csak, ha a TD, a Szervező bizottság, vagy a lovasok képviselője kéri a jelenlétét.

4. Ha a verseny „normál” CCI, amely „normál” időbeosztást követ, a lovasok képviselőjének joga van a díjlovaglás első napjának végén gyűlést összehívni a lovasok között, ha a lovasok között erre igény merül fel, ahol meg tárgyalhatják a tereppálya és/vagy a szakaszok akadályaival és/vagy hosszával kapcsolatos kérdéseket. Ezen a gyűlésen jelen kell lennie a bírói testületnek, a TD-nek, a CD-nek és a Szervező bizottság vezetőjének. (Ha nem merül fel semmi kérdés, a lovasok képviselője javasolhatja a TD-nek, hogy töröljék el a gyűlést, aki közvetíti a kérést a szervező bizottságnak és a bírói testületnek)

5. A gyűlésen minden felmerült kérdést, és a bírói testület minden válaszát írásban kell rögzíteni, és alá kell íratnia a vezető bíróval, valamint a lovasok képviselőjével (ez a TD és a lovasok képviselőjének felelőssége).

6. Ezen a ponton a lovasok kijelölhetnek két további személyt a már korábban kijelölt lovasok képviselője mellé, akik folytathatják az információcserét a hivatalos személyekkel és a szervező bizottsággal. A két további lovasokat képviselő személy bárki lehet, akit a lovasok kijelölnek, nem feltétlenül kell a versenyen induló lovasnak lennie.

7. A további és utolsó lovas gyűlésre a terep napot megelőző este kerül sor, ahol a korábbiaknak megfelelően megjelennek a Szervező bizottság képviselői és a hivatalos személyek is. A gyűlése előtt a korábbi gyűlésen felmerült minden kérdést a lovasok részéről, és a bírói testület minden válaszát írásban kell eljuttatni a lovasok képviselőjének. Ezen a gyűlésen minden kérdésben végleges eligazítást kell adni a lovasoknak. Ha a lovasok továbbra sem elégedettek a bírói testület döntésével, szavazásra kerül sor. A szavazás titkos szavazás, a szervező bizottság segíti a lovasokat a gyűlés lebonyolításában. Amiről dönteni kell: „Elfogadja-e a verseny hivatalos személyeinek választát, vagy a végső döntésre az Ad Hoc bizottság elé kell terjeszteni a kérdést?” A versenyen ténylegesen résztvevő lovasok többségének (50% +1 fő) egyetértésével a jelentős kérdéseket azonnal továbbíthatják az Ad Hoc bizottságnak, amely végső döntést hoz az ügyről, amely ellen nincs helye fellebbezésnek. A gyűlésen minden ilyen ügyet és az Ad Hoc bizottság választát egyaránt írásban kell rögzíteni (TD és a lovasok képviselőjének felelőssége), alá kell íratni az Ad Hoc Bizottság elnökével, és a lovasok képviselőjével.

8. A lovasok normál eligazítását rutin dolgokról, az időjárás miatt kialakult változásokról, talaj viszonyokról, stb. a terep napja előtti este kell tartani. Ha vita alakul ki, az Ad Hoc Bizottság működésbe léphet-

9. Az Ad Hoc bizottság három tagját a Szervező bizottság jelöli ki a lovasok képviselőjével együttműködve a verseny első napján – a bizottság tagja lehet egy, a versenyen nem induló, korábbi, vagy jelenlegi, az adott szinten tapasztalt versenyző, egy FEI TD, vagy CD és egy harmadik, sportban tapasztalt független személy, pl. egy szervező. Ha ilyen személyek nem állnak rendelkezésre, a Szervező bizottság a TD-vel és a főbíróval konzultálva hasonló tapasztalatokkal rendelkező személyeket jelölhet ki, akik a lovasok és a hivatalos személyek bizalmát egyaránt élvezik. Ezek közül bármelyik lehet a bizottság elnöke. A fellebbviteli bizottság elnöke, vagy tagja is kinevezhető az Ad Hoc bizottságba, ha megfelelően képzett.

10. CIC-n, vagy olyan CCI-n, ahol egy napon zajlik a díjlovaglás, a fenti eljárást módosítani kell. Ilyen esetben e a fenti időbeosztást össze kell sűríteni, és/vagy bizonyos lépéseket ki lehet hagyni, de a legfontosabb alapelveknek változatlanul kell maradni, azaz:

- A felmerült kérdéseket és válaszokat írásban kell rögzíteni.
- Lehetőséget kell adni a lovasoknak a szavazásra, ha nem elégedettek.
- A független, Ad Hoc bizottság hoz végső döntést, amennyiben az indulók többsége úgy kívánja.

Megjegyzés: akkor is ajánlatos a fent említett módon Ad Hoc Bizottságot felállítani, ha valójában nem kell összeülnie, vagy döntést hoznia. Ez a Bizottság lehet a kivizsgáló bizottság is egyben, amely halálos kimenetelű baleset esetén jelentést tesz a főbírónak (lásd FEI Military Memorandum/Útmutatás)

A fentiek nem érvényesek Bajnokságokra, vagy csapatversenyekre (a lovasokat ilyen esetben a csapatvezetők képviselik), ifi és junior bajnokságokra és póni versenyekre.

Jelen cikkely nem érvényes Bajnokságokra, csapatversenyekre, ifi, vagy junior versenyekre.